

mirarel®

mirarel®

16V 型浴室テレビ

16MBTW

# 取扱説明書

ご使用前に必ずお読みください。

保証書付き

保証書に取付店名、引渡日などが記入されていることを必ずお確かめください。

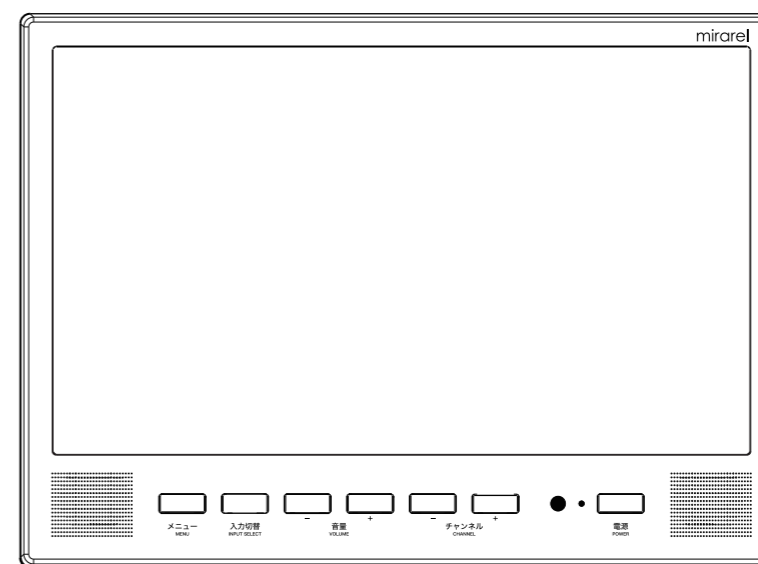

このたびは、お買い上げいただき誠にありがとうございます。

- ・本製品のご使用前にこの説明書をよくお読みのうえ、正しくお使いください。
- ・お読みになった後もすぐ取り出せる場所に大切に保管してください。
- ・本製品には「mini B-CAS カード」が付属しており、miniB-CAS カードに「B-CAS カード使用許諾契約約款」が添付されているので必ずご確認ください。

取扱説明書に書かれている注意事項は必ず守ってください。不適切な使用により事故が生じた場合、当社では責任を負いかねますので、あらかじめご了承ください。

施工業者の皆様へ

この取扱説明書は必ずお客さまにお渡しください。

ご使用の前に

テレビを見る  
準備について

使用方法について

各種メニュー  
について

こんなときは

# 目次

## ご使用の前に

安全上の注意	2
デジタル放送について	4
本製品の特徴	4
各部の名称とはたらき	5
付属品の確認	7
miniB-CAS カードについて	7
使用上の注意	8

## テレビを見る準備について

リモコンの準備	9
浴室スピーカーの接続	10
チャンネル設定	11
AndroidTV 設定	13

## 使用方法について

電源の入 / 切	16
テレビの視聴	17
その他の機能	18
・番組表の表示	18
・番組表サブメニュー	19
(番組の検索)	19
(視聴制限一時解除)	19
(番組データ取得)	19
(表示内容)	20
・視聴予約	20
・チャンネル、番組情報の表示	21
・音量の調節	21
・音声の切り替え	21
・消音	21
・字幕表示、文字スーパーの設定	22
・データ放送の表示	22
・タイマーの設定	22

## 各種メニューについて

サブメニュー	25
設定メニュー	27
・映像設定	27
・音声設定	30
・タイマー設定	31
・機器設定	32
・機器情報	36
AndroidTV について	37
・ホーム画面	37
・設定	38
(ネットワークとインターネット)	39
(アカウントとログイン)	39
(アプリ)	40
(デバイス設定)	40
(TV settings)	43
(リモコンとアクセサリ)	44
・お気に入りアプリの表示	45
・チャンネルのカスタマイズ	45
・アプリのダウンロードと削除	46
・ミラーリング機能	46

## こんな時は



故障かな?と思ったら	47
リセットについて	49
お手入れについて	49
製品の廃棄について	50
保証とアフターサービス	50
仕様	51
保証書	52





# 安全上の注意

本製品をご使用になる前に、この「安全上の注意」をよく読み、正しくお使いください。この取扱説明書では、お客様ならびに他の方への危害、物的損害を未然に防ぐための内容を説明しています。次の表示区分と図記号の内容を理解したうえで本文をお読みになり、記載事項は必ずお守りください。お読みになった後はお使いになる方がいつでも読むことができる場所に保存しておいてください。

## 警告表示の説明

お使いになる方や他の方への危害、財産への損害を未然に防ぐため、必ずお守りいただくことを説明しています。

警告・注意について	
誤った使い方をしたときに生じる危険や損害の程度を区分し、説明しています。	
 <b>警告</b>	誤った取り扱いをすると、死亡や重傷を負う危険がある内容を示しています。
 <b>注意</b>	誤った取り扱いをすると、傷害を負ったり、物的損害が発生する恐れがある内容を示しています。



 <b>注意</b>	 <b>禁止</b>	 <b>分解禁止</b>	 <b>接触禁止</b>	してはいけない禁止の記号
---	---	---	---	--------------

 <b>必ず行う</b>	しなければならない指示の記号
---	----------------



## 使用前の注意事項

- ・本製品は、日本国内用です。日本国内以外では使用できません。
- ・本製品は、浴室用です。通常の浴室以外(車両・船舶など)で使用されると故障の原因になることがあります。
- ・本製品は AC100V(50Hz / 60Hz)電源用です。これ以外の電源では使用できません。
- ・本製品で受信可能な信号は、地上デジタル放送をUHFアンテナで受信した信号か、CATVで同一周波数パススルー方式または周波数変換パススルー方式の信号です。トランスモジュレーション方式のCATV信号には対応していません。詳しくはCATV放送会社へお問い合わせください。

## 警告

	<p>・初めて使用する時は、屋内開閉器(ブレーカー)が設置されている場所を確認してください。</p> <p>・取付工事は電気工事士の資格が必要ですので、専門業者に依頼してください。お客様による工事は火災や感電の原因になるおそれがあります。</p> <p>・製品が確実に取り付けられているか確認してください。確実に取り付けられていない場合は使用せずに、お求めの販売店・取付工事店にご相談ください。</p>	 <p>・煙が出る、変なにおいがする場合は、ただちに使用をやめ、屋内開閉器(ブレーカー)の電源を切ってください。感電や火災、事故のおそれがあります。また、すぐにお求めの販売店、取付工事店にご相談ください。</p> <p>・ご自身で取り付け位置を変更しないでください。感電や火災、漏水のおそれがあるので、変更の際はお求めの販売店・取付工事店にご相談ください。</p>
	<p>分解や、修理・改造等は絶対に行わないでください。火災、感電の原因になります。修理はお求めの販売店・取付工事店に依頼してください。</p>	 <p>・濡れた手で屋内開閉器(ブレーカー)を触らないでください。感電のおそれがあります。</p> <p>・雷が発生した際は、モニターに触れず、屋内開閉器(ブレーカー)にて電源を切ってください。感電のおそれがあります。</p>

## 注意

	<p>・リモコンやモニターにシャンプーなどがついた場合は軽く絞った布で拭き、その後、乾いたやわらかい布で水滴を拭き取ってください。そのまま放置すると変色、故障の原因となります。</p> <p>・リモコンの電池は+と-を正しく入れてください。電池の液もれなどにより、周囲が汚れるおそれがあります。</p> <p>・浴室乾燥機付きの浴室では、温風が直接本体に当たらないよう注意してください。故障の原因となります。</p> <p>・フロントカバーを外したまま使用しないでください。故障の原因となります。</p> <p>・長時間使用しない時やお手入れの時は、屋内開閉器(ブレーカー)を切ってください。通電状態で放置、保管すると絶縁劣化、漏電などによる火災のおそれがあります。</p>	 <p>・浴室テレビに無理な力を加えたり、ものをぶつける等の強い衝撃を与えないでください。浴室テレビが破損し、ケガや故障のおそれがあります。</p> <p>・浴室テレビの上に物を掛けしないでください。落下してケガをするおそれがあります。</p> <p>・製品の保証温度は、0～40℃です。保証温度外で使用しないでください。事故や火災、感電の原因となります。</p> <p>・故意に水をかけたり、リモコンを浴槽に浮かべたり水中に沈めたりしないでください。故障の原因となります。</p> <p>・ボタン類は強く押さないでください。</p> <p>・スピーカー部に物を差し込まないでください。故障するおそれがあります。</p>
---	---	---

## デジタル放送について

### 地上デジタル放送の受信方法

#### アンテナで受信

地上デジタル放送を受信するにはUHFアンテナが必要です。現在お使いのアンテナがUHFまたはUHF/VHF混合アンテナのときはそのまま使用できることがあります。周辺に電波障害の原因となる高層建造物が建った場合、受信電波が弱くなったり特定の放送局しか受信できないなどの障害が発生することがあります。このような時は、お買い上げの販売店または取付工事店にお問い合わせください。

#### CATVで受信

ご契約のケーブルテレビ会社にご相談ください。ケーブルテレビの受信には、ケーブルテレビ会社との契約およびケーブル施設工事が必要です。有料放送をご覧いただくには、ケーブルテレビ会社のホームターミナルなどを接続する必要があります。

#### マンション・アパートなどの集合住宅で受信

お住まいになる住居の管理会社にお問い合わせください。

#### ひかりTVについて

本製品はひかりTVチューナー機能対応テレビではありません。また、本製品の同軸ケーブルでの入力にはUHF/BS混合になりますので、施工につきましては施工業者にご相談ください。

### BS・110度CSデジタル放送の受信方法

BS・110度CSデジタル放送を受信するには衛星アンテナが必要です。BS・110度CSデジタル放送対応のアンテナをお使いください。

## 本製品の特徴

#### オンタイマー/オフタイマー

設定した時刻に電源を入れたり、設定した時間で自動的に電源を切ることができます。

#### 浴室スピーカーに対応

市販の浴室スピーカーと接続して、映画や音楽などを楽しむことができます。

#### Androidアプリに対応

Androidが内蔵されているので、映画や音楽などの外部コンテンツを楽しむことができます。

※wifi接続やアカウントの登録が必要です。

# 各部の名称とはたらき

## < モニター >

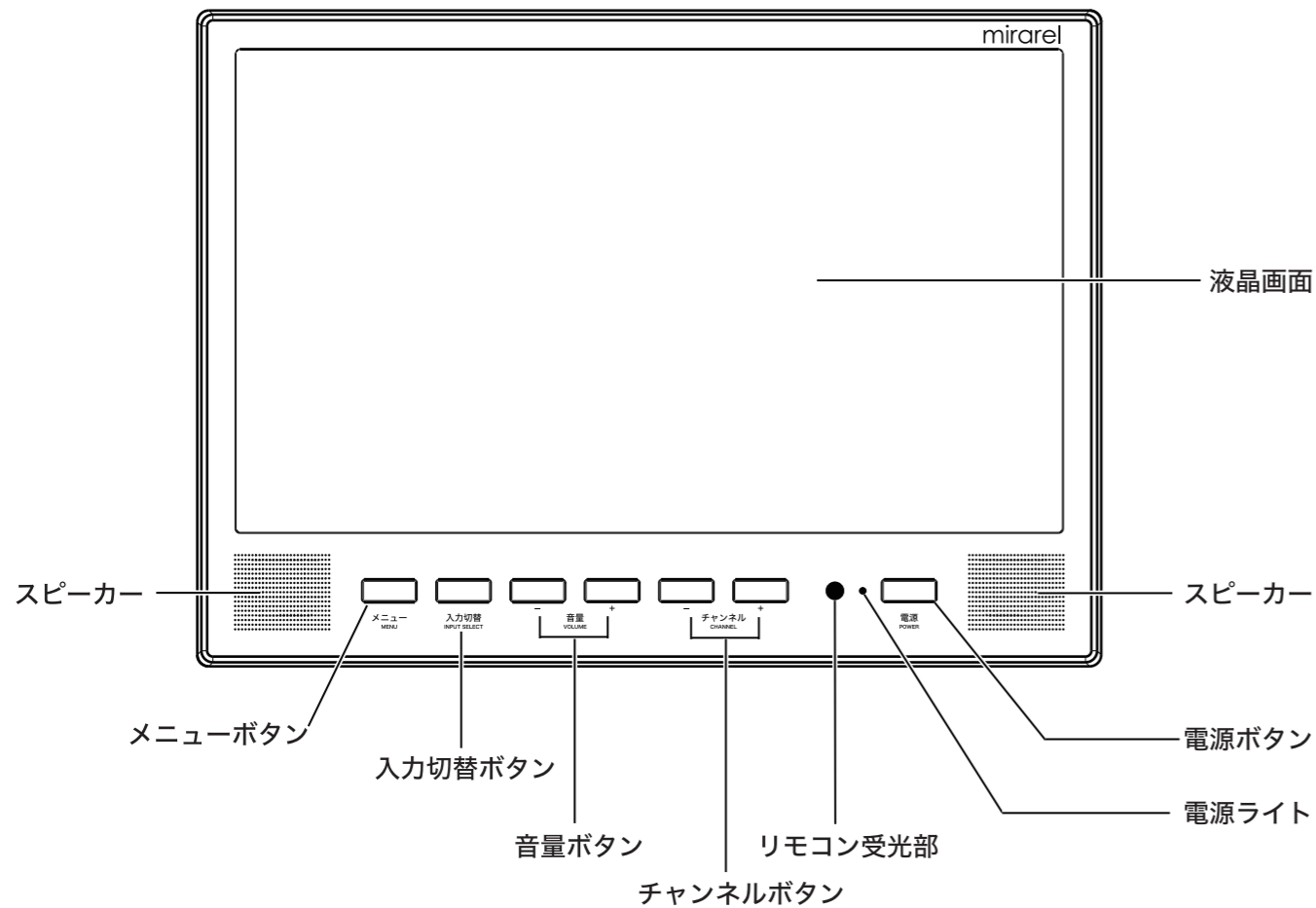

## < ボタン操作説明 >

- **電源ボタン**  
電源入/切  
※電源オン→緑色点灯/電源オフ→赤色点灯
- **チャンネルボタン**  
・チャンネル切り替え  
・設定メニュー選択時は、+で上項目へ移動 /-で下項目へ移動
- **音量ボタン**  
・音量調節  
・設定メニュー選択時は+で決定 /-で前項目へ戻る
- **入力切替ボタン**  
・ボタンを押すごとに[地デジ][BS][CS][AndroidTV]に切り替わる。  
・設定メニュー選択時は決定ボタンとして使用可能。
- **メニューボタン**  
・設定メニューが開く/閉じる  
・設定メニュー選択時は、戻るボタンとして使用可能

## < リモコン >

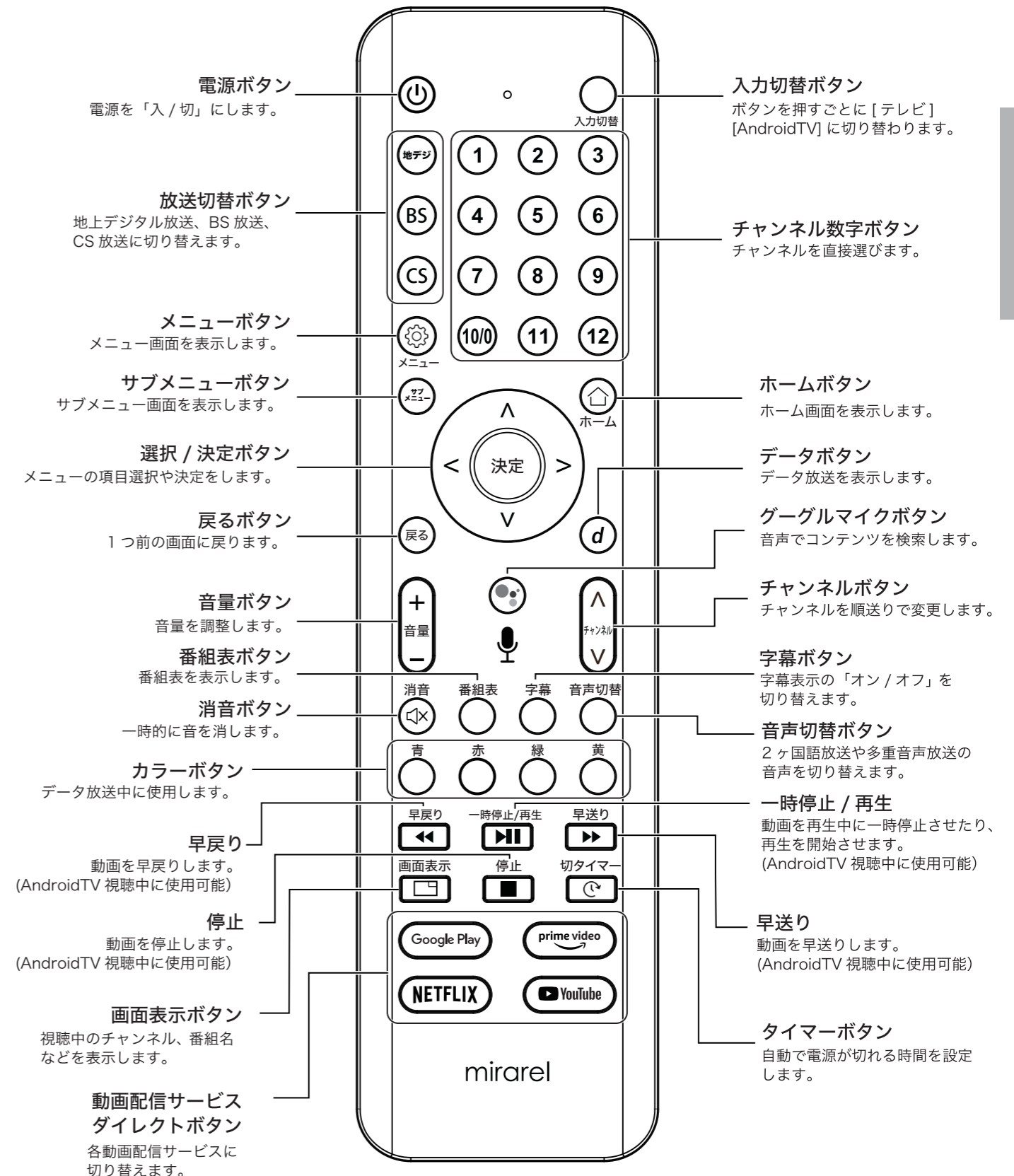

**!** リモコンは必ずリモコンホルダーに入れて保管してください。他の場所に置いた場合、落下や水没のおそれがあり、故障の原因となります。

ご使用の前に  
各部の名称とはたらき

ご使用の前に  
各部の名称とはたらき

## 付属品の確認

最初に付属品を確認してください。

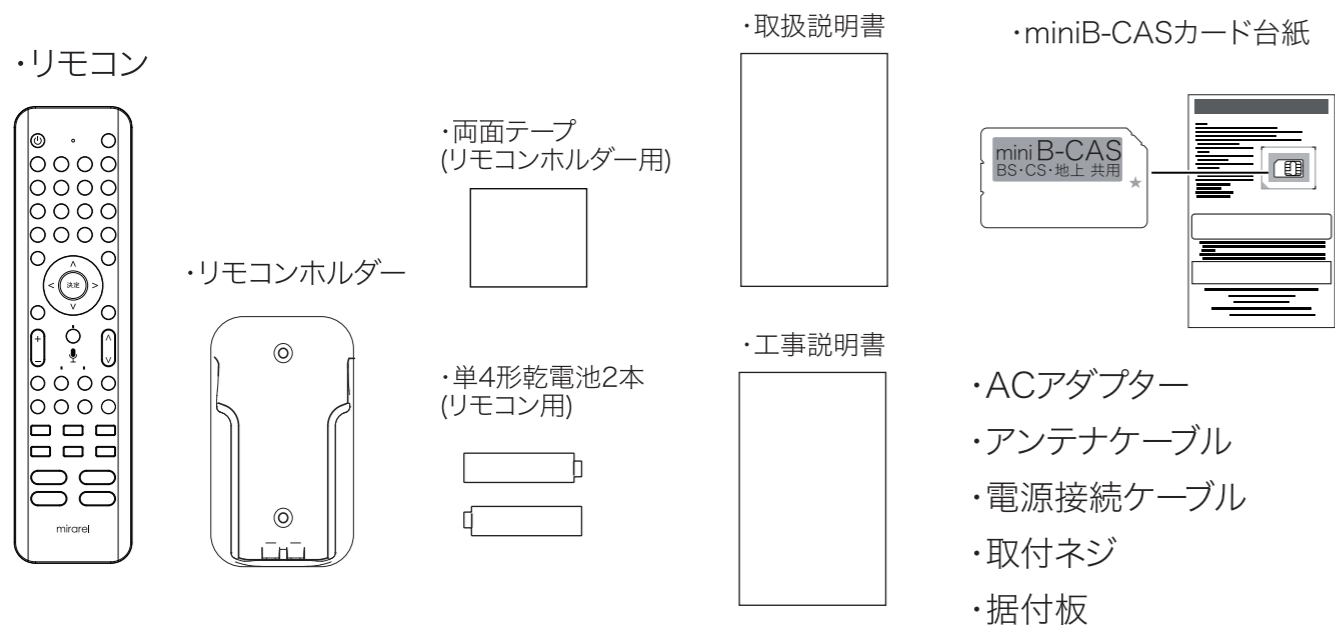

## miniB-CASカードについて

- ・本製品には、地上デジタル放送を試聴するために必要な『miniB-CASカード』が同封されています。
- ・miniB-CASカードの所有権は、(株)ビーエス・コンディショナルアクセスシステムズに帰属しています。
- ・お客様は、「miniB-CASカード使用許諾契約約款」に基づいてこのカードを使用することができます。
- ・画面上にminiB-CASカードに関するエラーメッセージが表示されたときや、カードの抜き差しが必要が生じた場合は、お求めの販売店または取付工事店にご連絡ください。

### miniB-CASカードのID番号を確認する

「miniB-CAS番号を確認する〈B-CAS〉」(→35ページ)の操作で確認できます。

※「miniB-CASカード使用許諾契約約款」は変更される場合があります。最新版はB-CASホームページ(<http://www.b-cas.co.jp>)で確認してください。  
※miniB-CASカードの故障・交換は、本製品の保証に準じて行います。

## 使用上の注意

### モニターの取り扱いについて

- ・画面上に常に点灯している、または点灯しない画素が現れる場合があります。これは、液晶パネルの特性によるもので不具合ではありません。
- ・液晶画面を長時間見続けると、目が疲れたり、視力が低下するおそれがあります。液晶画面を見て不快感や痛みを感じた時は、すぐに使用を中止してください。しばらく経っても不快感や痛みがとれない時は、医師の診察を受けてください。
- ・はじめからボリュームを上げすぎないようにご注意ください。突然大きな音が出て耳を痛めることがあります。聞こえ方に応じてボリュームは少しずつ上げてください。

### 電波について

- ・本機は電波法に基づく小電力データ通信システム無線局設備として技術基準適合証明を受けています。本機に使用にあたっての免許は必要ありませんが、次の行為を行うと法律で罰せられることがあります。
  - 本機を分解または改造すること。
  - 本機の表示を改ざんすること。
- ・2.4GHz 用周波数帯域を利用する無線 LAN、電子レンジ、デジタルコードレス電話、Bluetooth®などの機器の近くでは、電波が干渉して映像や音が乱れることがあります。

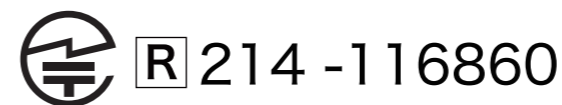

技適マーク

電波法で定めている技術基準に適合している無線機であることを証明するマーク

### 本機使用上の注意

本機の使用周波数は 2.4GHz 帯です。この周波数帯では電子レンジなどの産業・科学・医療用機器のほか、免許を要する工場で使用されている移動体識別用の構内無線局、免許を要しない特定小電力無線局や免許を要するアマチュア無線局などが運用されています。他の機器との干渉を防ぐため、以下の点にご注意ください。

※近くで他の無線局が運用されていないことを確認してください。

※不明な点やお困りの際は、お買い上げの販売店にお問い合わせください。

### 宿泊施設や公共施設で本機をお使いの方へ

ご自身以外の方が操作できないように、ご使用にならない時は登録済みのGoogleアカウントやダウンロード済みアプリに設定した情報を必ず削除してください。万一、トラブルが発生した場合は責任を負いかねます。

## リモコンの準備

### リモコンに電池を入れる

- 1 リモコン背面にあるロックレバーを、コインなどでOPEN側に回して電池カバーを開ける。

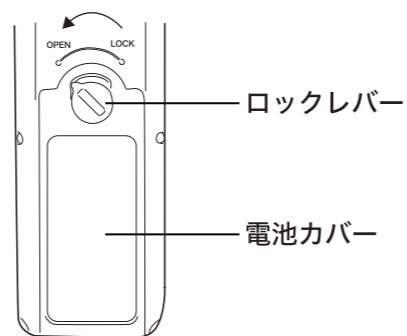

- 2 単4形乾電池の+と-の向きを正しい方向にセットする。

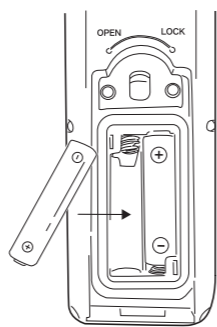

- 3 電池カバーを閉じて、ロックレバーをLOCK側に回す。

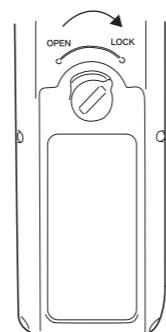

### ⚠️ リモコン用電池について

- ・リモコンの電池カバーの開閉時は、水が入らないようにしてください。
- ・火の中に入れたり、分解や加熱をしないでください。
- ・電池の+と-の向きを正しく入れてください。液もれによる周囲の汚損や、破裂による火災のおそれがあります。
- ・リモコンの電池交換の際は、小さなお子さまの手の届かないところで作業してください。
- ・リモコンの電池カバーの開閉は、十分に水を拭き取り、水がかからないところで乾いた手で行ってください。
- ・電池の液が漏れた場合は素手で触らないでください。万一、液が付着した時は水でよく洗い流してください。
- ・使い切った電池やリモコンを長い間使用しない時は、リモコンから電池を取り出しておいてください。

## リモコン操作について

リモコンは、本体電源ボタン横のリモコン受光部に向けて操作します。



- ・リモコンはテレビに向かって操作してください。
- ・リモコンと本体の間に障害物がある場合正しく動作しない場合があります。
- ・リモコンを使用できる距離が短くなったり、リモコンの動作がスムーズでなくなってきたら、新しい電池に交換してください。
- ・本体のリモコン受光部に直射日光など強い光が当たると、正常に動作しないことがあります。

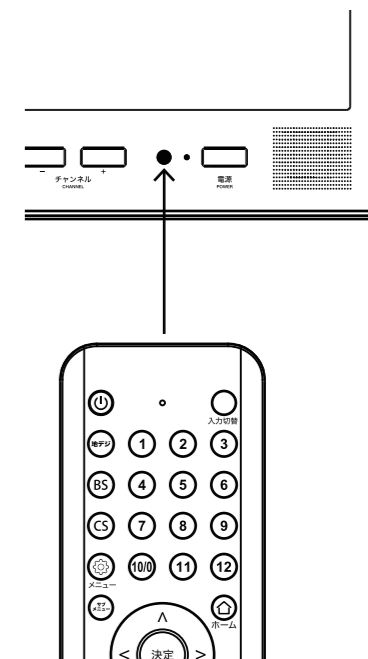

### リモコン操作ができない時は

一度電源を切り5分程度時間を置いて再度電源を入れてください。

それでも操作ができない場合↓

(パターン1)再度リモコンと本機のペアリングをします。(→P13、38、44参照)

(パターン2)リモコン数字ボタンの①と②を同時に5秒間押し続けます。リモコンが起動したらAndroidTV内設定にある[CEC Switch]がオンになっているかを確認してください。オフになっていたらオンにしてください。

(AndroidTV内から [設定] > [TV Settings] > [HDMI CEC] > [CEC Switch])

本機の電源を切り10秒待ちます。再度リモコンの電源を入れて再起動完了です。

## 浴室スピーカーの接続

※浴室スピーカーは本製品の取り付け前に設置工事をする必要があります。  
スピーカーの工事説明書・取扱説明書も参照の上で本機との接続を行ってください。

- ・外部スピーカーケーブルとスピーカー(別売)を接続します。
- ・接続後、必ず自己融着テープを巻き付け防水対策を行ってください。
- ・本体裏面の出力切替スイッチを「外部音声」に切り替えてください。  
※初期設定時は「内部音声」にセットされています。

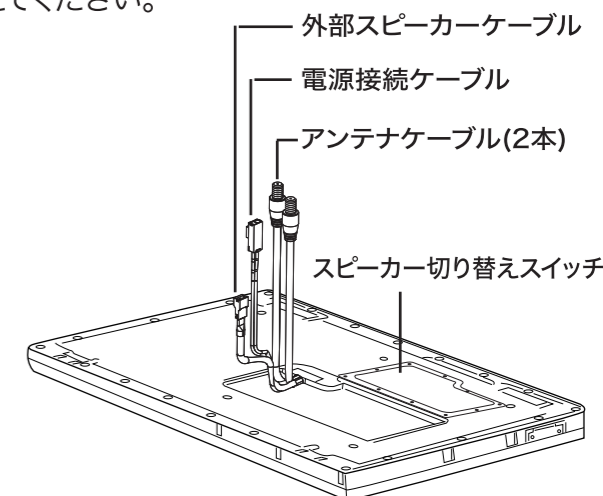
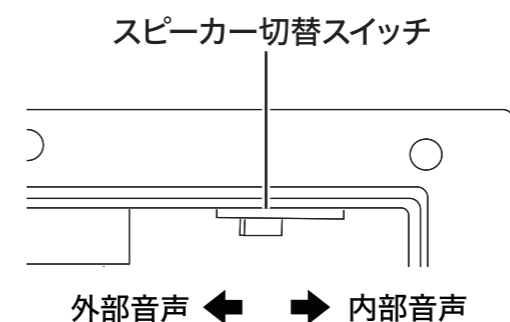

# チャンネル設定

製品を使用する前に、miniB-CASカードを挿入し、チャンネルの初期設定を行います。画面の指示に従って入力してください。

**1** かんたん設置設定画面が表示されます。決定ボタンを押して、次へ進んでください。

**2** 画面表示項目の準備が完了していたら決定ボタンを押して、次へ進んでください。(浴室スピーカーなど接続済み外部機器の電源を切ってください。)

**3** 画質をご家庭用、または店頭用のどちらで設定するかを⏪⏩で選択し、決定ボタンを押してください。

**4** お住まいの地域の郵便番号を数字ボタンまたは⏪⏩⏮⏭で入力してください。決定ボタンを押して、次へ進んでください。

**5** お住まいの都道府県を⏪⏩で選択し、決定ボタンを押して、次へ進んでください。

**6** B-CASカードテストをおこないます。カードが本体に挿入されていることを確認し、決定ボタンを押してテストをおこなってください。 ※テストNGが出た場合、カードが正しく挿入されていない可能性があります。取付工事店にご相談ください。

**7** アンテナケーブルが接続されていれば決定ボタンを押して、次へ進んでください。

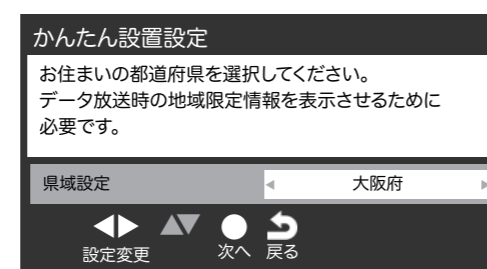
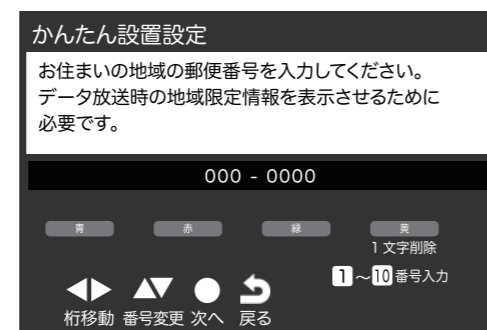
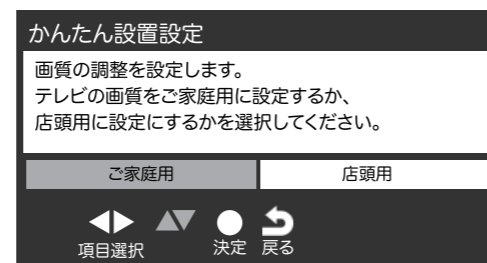
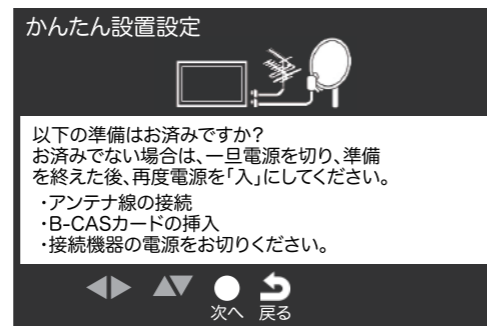
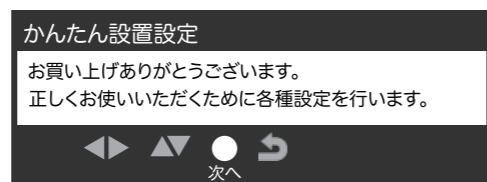

**8** お住まいの地域を⏪⏩で選択し、決定ボタンを押してください。

戻るボタンを押すとひとつ前の画面に戻ります。

**9** 受信帯域を選択し、決定ボタンを押してください。

**10** チャンネルのスキャンが始まります。スキャンが終了するまで中断せずしばらくお待ちください。

**11** チャンネルの設定結果が表示されます。確認後、「次へ」を選択し、決定ボタンを押してください。

**12** 衛星アンテナへの電源供給を⏪⏩で選択し、決定ボタンを押してください。

**13** 問題がなければ決定ボタンを押し次へ進んでください。

**14** 以上でチャンネルの初期設定は完了です。

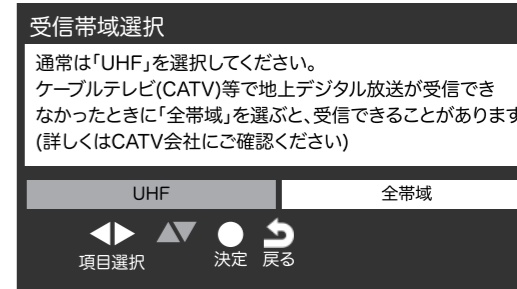

地上デジタルチャンネル設定/アンテナレベル確認

CH	チャンネル名	種類	アンテナレベル
1	テレビ	HHK総合・大阪	
2	テレビ	HHKFFテレ大阪	
3	---		
4	テレビ	日日テレビ	
5	テレビ	テレビタ陽	
6	テレビ	OSK6	
7	テレビ	テレビ海城	
8	テレビ	ジジテレビジョン	
9	テレビ	KYOTO SP	
10	---		
11	---		
12	テレビ	放送専門印	

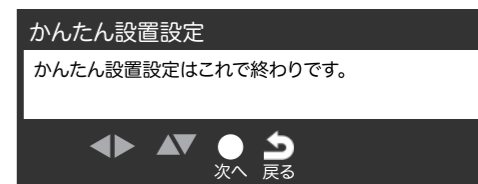
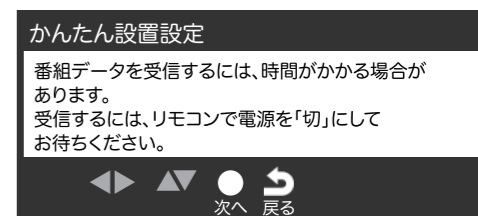
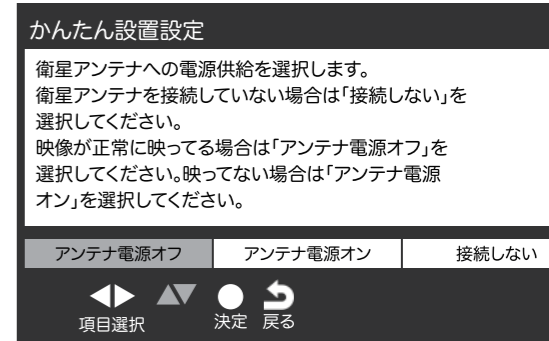

テレビを見る準備について  
チャンネル設定

テレビを見る準備について  
チャンネル設定

# AndroidTV設定

※Google社による仕様変更にもとない表示画面等が変更されることがあります。その場合は表示画面に従ってご利用ください。

本機ではGoogleアカウントでログインし、お好みのアプリでインターネット動画やコンテンツを楽しんだり音声でコンテンツの検索が可能です。

※AndroidTV設定の詳細については、Googleサポートサイト(<https://support.google.com/>)のAndroidTVヘルプページをご確認ください。

## 事前にやっておくこと

- Wi-Fi 環境を整える
- Google アカウントの作成 (→39P 参照)
- 使用したいアプリのアカウント取得

1

モニターまたはリモコンの①電源を押します。モニター電源ライトが緑色に点灯します。しばらくするとホーム画面が表示されます。 ※画面が点くまで10秒ほどかかります。(チャンネル設置から継続する場合この作業は必要ありません。) ※設定によってこの時間を短縮が可能です。(メニュー>機器設定>設置設定>高速起動で「入」を選択してください。)

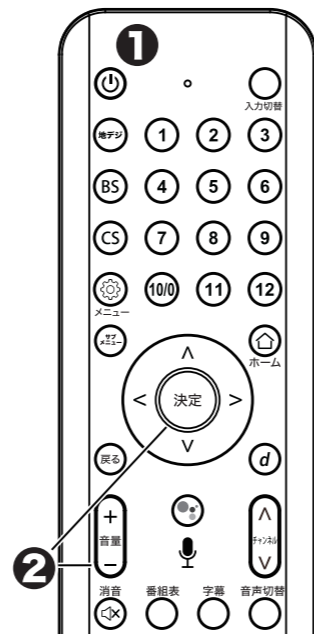
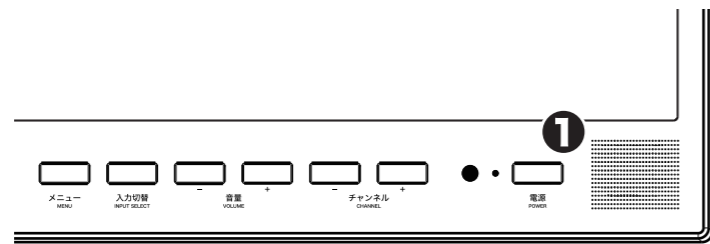

2

リモコンと本機のペアリングを行います。  
 ・画面にリモコンを向けながら、決定ボタンと音量-ボタンを同時に10秒間押し続けます。  
 ・リモコンがペアリングされると、「Connected Successfully(正常に接続されました)」というメッセージが画面に表示されます。

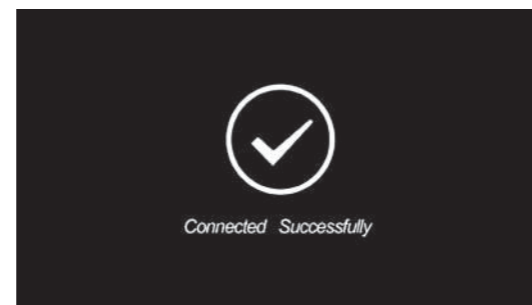
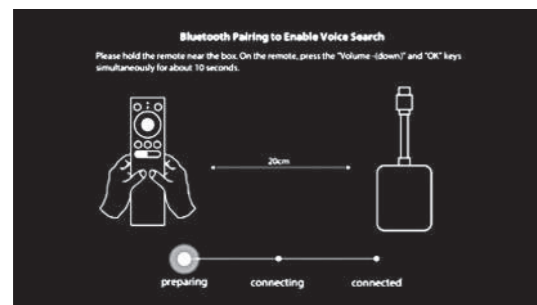

付属の防水リモコンは画面と仕様が変更されているので、必ず決定ボタンと音量-ボタンで操作してください。

3

使用する言語を設定します。  
 ※この時にリモコンが作動しない場合は、一度本体の電源を切り、しばらく時間を置いて再度電源を入れ、10秒ほど経ってから設定してください。

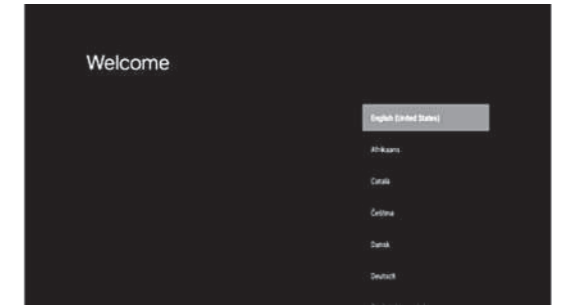

4

## <Wi-Fi接続する場合>

・AndroidスマートフォンでAndroidTVをセットアップしますか?と画面に表示されます。「スキップ」を選択し決定ボタンを押してください。(Androidスマートフォンでセットアップする場合は「次へ」を選択し、<Androidスマートフォンでセットアップする場合>(→15P)を参照してください。)  
 ・画面の指示に従い、Wi-Fi接続の設定をします。  
 使用するWi-Fiネットワークを選択し、パスワードを入力します。

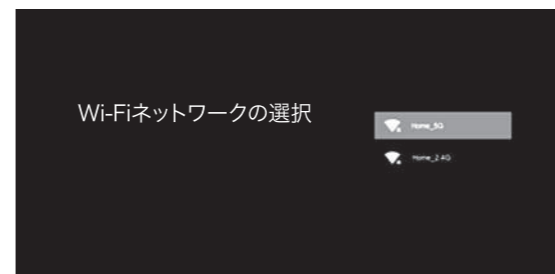

Googleアカウントにログインします。

- ・メールアドレス、または電話番号を入力しキーボード内の「→」を選択します。
- ・パスワードを入力し、キーボード内の「→」を選択します。

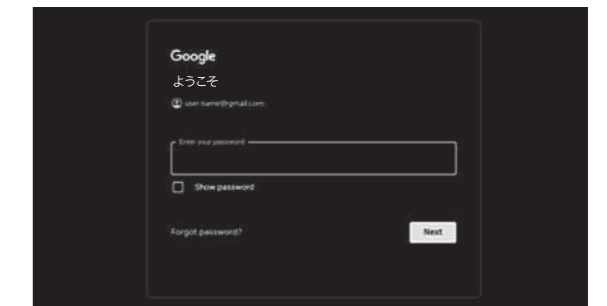
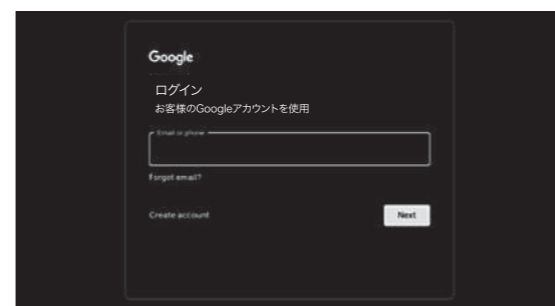

5

利用規約等に問題がなければ同意します。  
 以上で設定完了です。

テレビを見る準備について

・AndroidTV設定

テレビを見る準備について

・AndroidTV設定



### <Androidスマートフォンでセットアップする場合>

- ※Googleアカウントと無線LAN(Wi-Fi)設定が完了しているAndroidスマートフォンが必要です。
- ※スマートフォンの機種により説明と違う画面が表示されることがありますが、その場合はスマートフォンの画面に従って操作してください。

- ・AndroidスマートフォンでAndroidTVをセットアップしますか?と画面に表示されます。「次へ」を選択し決定ボタンを押してください。
  - ・クイックセットアップ画面が表示されます。
- 画面の表示にしたがって、Wi-Fi接続されたAndroidスマートフォン側で操作を行います。



※テレビ画面に「OK Google. デバイスのセットアップ」と表示されている場合は「デバイスのセットアップ」のみ入力してください。

- ・スマートフォン側で「G」Googleアプリを起動します。
- Googleアプリで「デバイスのセットアップ」と入力して検索し、スマートフォンにスタートガイドが表示されたら「次へ」を選択します。
- ・デバイス検索によりスマートフォンとテレビの両方の画面にコードが表示されます。
- ※複数のデバイスが表示された場合は、テレビ画面に表示されているデバイスを選択してください。
- コードが一致している場合は、スマートフォンの画面にある「次へ」を押します。

スマートフォン画面

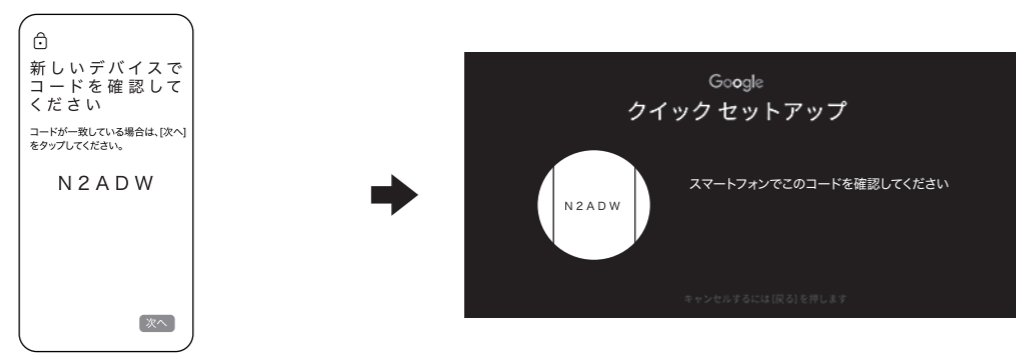

- ・スマートフォンの画面にデバイスを接続してくださいと表示されるので、すでに接続されている「ネットワーク名(SSID)」を選択してください。
- Wi-Fiネットワークの接続に成功すると、テレビに「接続しました」と表示されます。



- スマートフォンの画面に新しいデバイスへのコピーと表示されるので、「コピー」を選択します。
  - ・スマートフォンにパスワード入力画面が表示された場合は、設定しているパスワードを入力し、AndroidTVに登録するアカウントを選択します。
  - ・スマートフォンに登録されているGoogleアカウントがコピーされてAndroidTVにログインされます。AndroidTVのログインに成功すると、テレビに「成功 Wi-Fiに接続し、Googleにログインしました」と表示されます。
  - ・スマートフォン画面の「閉じる」を押すと、スマートフォン側での操作は完了です。
  - ・利用規約等に問題がなければ同意し、画面の指示に従い設定を進めてください。
- 以上で設定完了です。

## 電源の入/切

### 電源を入れる

モニターまたはリモコンの①電源を押します。  
 モニターの電源ライトが緑色に点灯します。  
 しばらくするとホーム画面が表示されます。  
 ※画面が点くまで10秒弱ほどかかります。  
 ※設定によってこの時間を短縮が可能です。  
 (「メニュー」>「機器設定」>「設置設定」>「高速起動」で「入」を選択してください。)

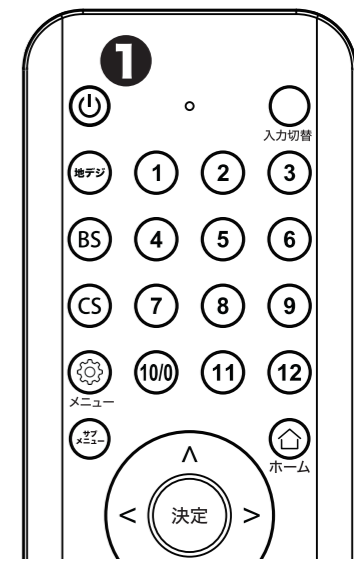
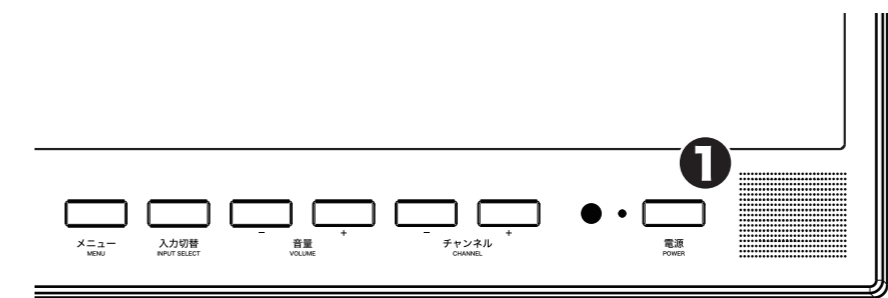

### 電源を切る

モニターまたはリモコンの電源を押します。  
 モニターの電源ライトが緑色から赤色に変化します。

## テレビの視聴

- 1 モニターまたはリモコンの①電源を押します。  
モニターの電源ライトが赤色から緑色に変化します。  
しばらくするとホーム画面が表示されます。  
(※画面が点くまで10秒弱ほどかかります。)

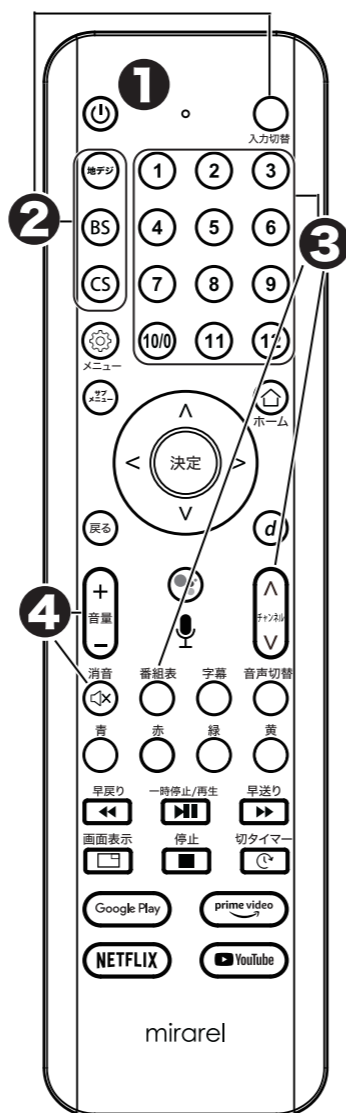
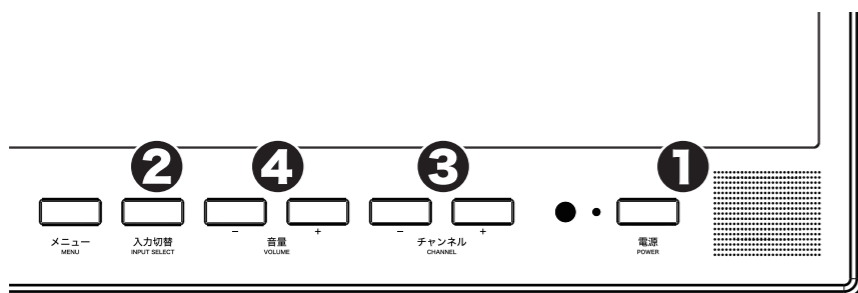

- 2 リモコンの②放送切替ボタン、モニターの入力切替ボタンで地デジ、BS、CSのいずれかを選択します。

- 3 ③視聴するチャンネルを選びます。(下記参照)

<リモコンの数字ボタン>

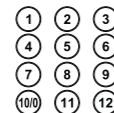

<チャンネルボタン>

順送りを選択 チャンネル「∧」/「∨」  
モニター「-」/「+」



<番組表ボタン>

番組表より選択し決定



<3桁のチャンネル番号を入力>

サブメニュー→3桁入力選局を選択し、  
3桁のチャンネル番号を入力  
※地デジ・BS・CSテレビ表示中のみ有効

- 4 ④音量「+」/「-」ボタンで音量を調節します。

※音を消したい時はリモコンの消音ボタンを押します。

再び音を出したい時はもう一度消音ボタンを押すか、音量「+」/「-」ボタン  
もしくはモニター音量「+」/「-」ボタンで調整します。

## その他の機能

### 番組表の表示

デジタル放送では、放送局から送られてくる番組情報をもとに電子番組表(EPG)を表示して番組情報を見たり、チャンネルを選ぶことができます。現在から最大7日先までの放送予定を確認できます。

- ・リモコンの番組表ボタンを押します。
- ・番組表が表示されます。放送の種類を変更するには①地デジ、BS、CSのいずれかのボタンを押します。
- ・リモコンの戻るボタンか番組表ボタンを押して番組表を閉じます。

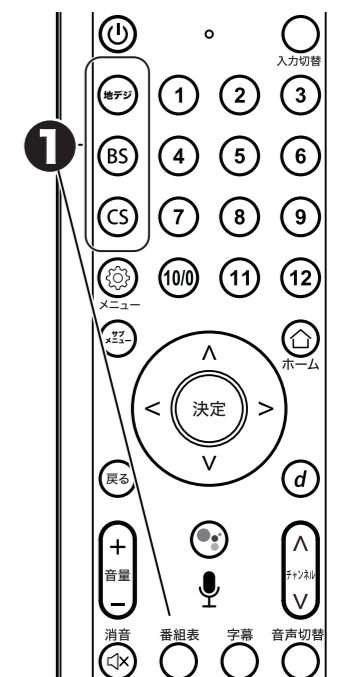

### 番組表の見かた

選択した番組枠の日にち 一週間分の日にちが表示されます。 現在日時が表示されます。

地上D 番組表 1月 2火 3水 4木 5金 6土 7日 1月1日(月)午後12:00

1月1日(月) 午後17:00~午後19:00 ●●刑事#7団(張り込み松田順次主演~~~~) 選択した番組内容が表示されます。

	1	2	4	5	8	5
	011	021	041	061	081	051
	HHK 総合・大阪	HHK FF テレ大阪	日日テレビ	OSK6	ジジテレビ	テレビタ陽
PM 5	00	00	00	00	00	00
PM 6	00	30	00	00	00	00
PM 7	00	00	00	00	00	00
PM 8	00	00	00	00	00	00
PM 9	00	00	00	00	00	00

●サブメニュー ●戻る

緑ボタンで前日、黄ボタンで翌日の同じ時間帯が表示されます。

## 番組表サブメニュー

### ・番組の検索

ジャンルや日時を指定して見たい番組を探すことができます。

- ・リモコンの番組表ボタンを押します。
- ・番組表が表示された状態でサブメニューボタンを押します。
- ・サブメニューの「番組の検索」>「ジャンル検索」を選択します。

サブメニュー

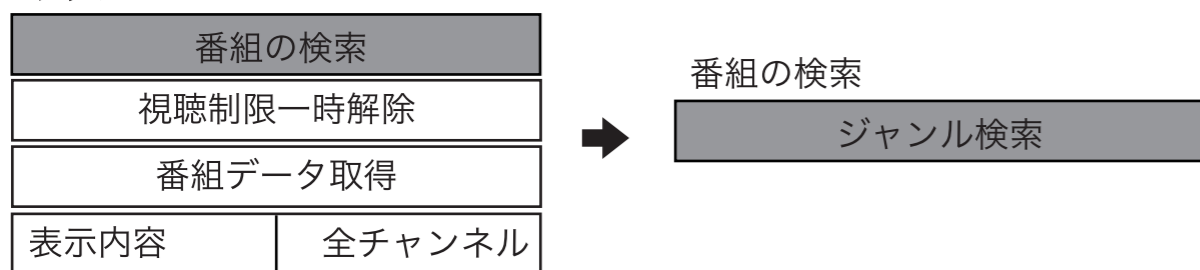

- ・見たい番組のメインジャンル、サブジャンルをⒶⓋで選択し決定ボタンを押します。
- ・検索結果が表示された状態でカラーボタンを押すと「緑ボタン→前日」、「黄ボタン→翌日」の検索結果が表示されます。



### ・視聴制限一時解除

視聴制限設定で設定した視聴制限を一時的に解除できます。(視聴制限設定のやり方→P32)

※視聴制限設定で設定したパスワードの入力が必要です。

※電源を切ると視聴制限は元に戻ります。

### ・番組データ取得

番組データが表示されていない場合にデータを取得することができます。

番組データが表示されていない番組を選択し、サブメニューで番組データ取得を選択してください。

### ・表示内容

番組表に表示するチャンネルを設定することができます。

ⒶⓋで表示内容、⓪ⓩで項目を選択し、決定ボタンを押します。

<全チャンネル> 受信可能なチャンネル全てを番組表に表示

<テレビのみ> 受信可能なテレビチャンネル全てを番組表に表示

<設定チャンネル> 最初の設置設定で設定したチャンネルのみを番組表に表示

※表示内容については「メニュー」>「機器設定」>「その他の設定」>「選局対象」で設定することもできます。(→P36)

### 視聴予約

- ・リモコンの番組表ボタンを押します。
- ・放送の種類を変更するには地デジ、BS、CSのいずれかのボタンを押します。
- ・視聴予約する番組を選択し、番組詳細画面を開きます。
- ・決定ボタンを押すと画面に「予約が完了しました」と表示され、視聴予約が完了します。

・放送局による番組内容等の変更があった場合、予約通りに動作しない場合があります。  
・予約をした番組は、番組表に「予」のアイコンが表示されます。

### 視聴予約リストの表示

リモコンのサブメニューボタンを押します。

予約一覧を選択し、予約リスト画面を表示します。

#### ※視聴予約を消去したい時

・予約リスト画面から消去したい番組を選択し、カラーボタン(黄)を押します。



※当製品は録画機能はありません。

・視聴予約を消去したい番組を予約リストまたは番組表から選択します。番組詳細画面で予約削除を選択します。

※予約の削除をしない場合は戻るボタンで戻ってください。

## チャンネル、番組情報の表示

現在受信中のチャンネル、番組情報などが表示されます。

- ・リモコンの画面表示ボタンを押します。
  - ・下記図Aの情報が画面左上に表示されます。
  - ・画面表示ボタンをもう一回押すと図B、二回押すと情報表示が消えます。
- ※Aの表示はしばらくするとBの表示に切り替わります。

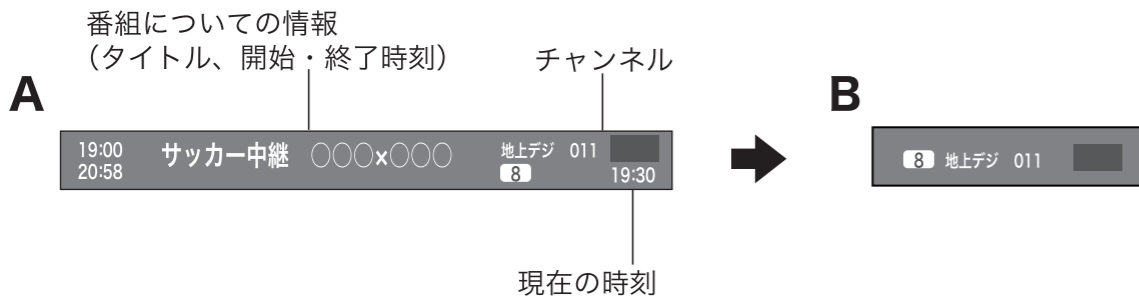



## 音量の調節

テレビ音量の調節が可能です。

リモコンの音量+/-ボタン、または本体音量+/-で調節します。

## 音声の切り替え

視聴している番組の音声を切り替えることができます。

- ・リモコンの音声切替ボタンを押します。
  - ・ボタンを押すごとに音声が切り替わります。
- ※二か国語放送・二重音声放送のテレビ番組は、番組表に  のアイコンが表示されています。  
ステレオ音声の番組は、番組表に  のアイコンが表示されています。  
※複数の音声設定がない番組は、音声切替ボタンを押しても音声が切り替わりません。

## 消音

視聴している番組の音声を一時的に消すことができます。

- ・リモコンの消音ボタンを押します。
  - ・音声が消え、画面左下に  アイコンが表示されます。
  - ・もう一度消音ボタンを押すと元に戻ります。
- ※音量+/-ボタンを押しても音声が出ます。

## 字幕表示、文字スーパーの設定

[字幕表示設定] 放送されている映像・音声と同期した字幕サービスのオン/オフを切り替えることができます。

- ・リモコンの字幕ボタンを押します。
  - ・ボタンを押すごとにオン/オフに切り替わります。
- またはメニューボタンを押し、「機器設定」>「表示の設定」>「字幕の設定」からも設定が可能です。  
※字幕放送番組は、番組表の説明に  のアイコンが表示されます。  
※字幕表示の設定がない番組があります。

[文字スーパー設定] 放送されている映像・音声と同期していない字幕サービス(ニュース速報など)のオン・オフを切り替えることができます。

「機器設定」>「表示の設定」>「字幕の設定」>「文字スーパー」から設定します。

## データ放送の表示

テレビ放送において主となる番組から独立し最新のニュース、天気予報を発信したり、番組案内などを放送中の番組内容を補完する情報の提供を行うサービスがあります。

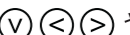
- ・リモコンのdボタンを押します。
- ・表示される内容は番組により異なります。画面に表示される指示に従って  やカラーボタンで操作し、決定ボタンを押します。
- ・リモコンのdボタン、またはチャンネル切り替えでデータ放送が終了し、通常の画面に戻ります。

## タイマーの設定

電源のオン/オフや視聴予約など、あらかじめ時間を設定することができます。

モニターまたはリモコンのメニューボタンを押し、設定メニューからタイマー設定を選択します。

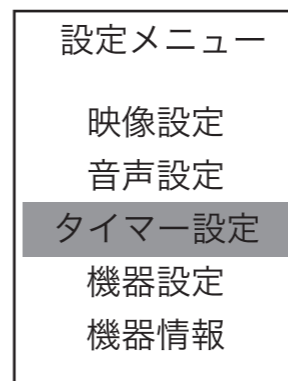

## <日時指定予約設定>

日時指定予約を設定すると、設定した時刻にチャンネルが切り替わります。

タイマー設定の日時指定予約を選択し、チャンネル/日時/時刻の設定をし、「予約する」を選択します。

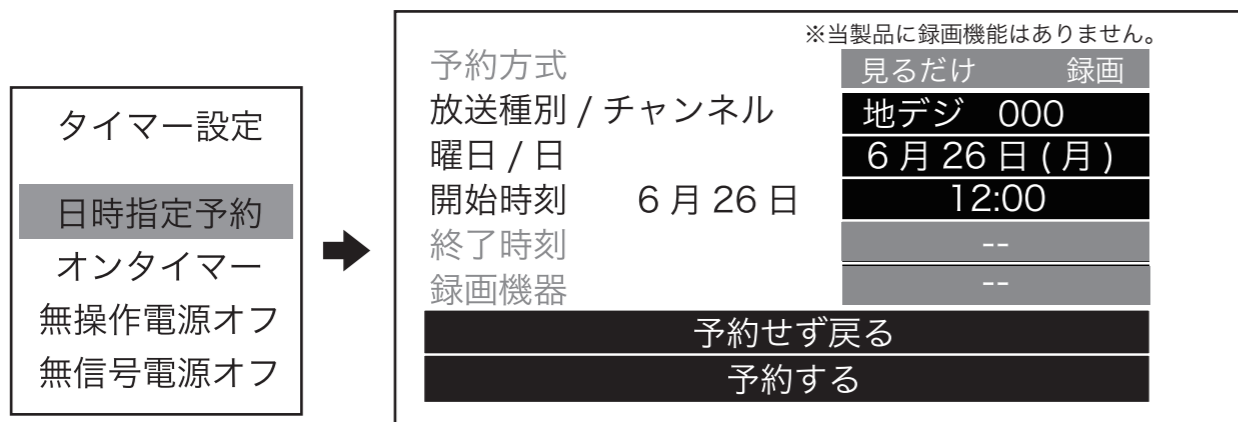

使用方法について

・その他の機能

## <オンタイマー設定>

オンタイマーを設定すると、設定時間に自動的に電源が入りホーム画面が表示されます。

タイマー設定のオンタイマーを選択し、試聴したい番組の時刻、音量、放送/入力、チャンネルの設定をします。

※設定を変更する時はオンタイマーを「切」にしてから操作してください。

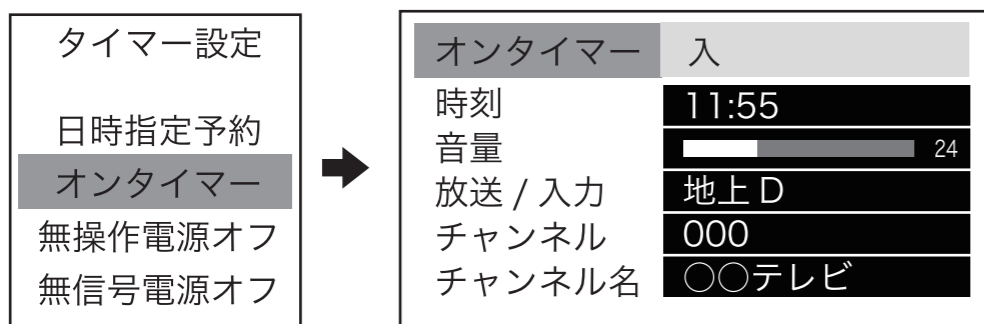

オンタイマー設定後は自動でオフタイマーが設定されるので、不要な場合はオフタイマー設定をオフにしてください。

※オンタイマーが作動した場合はAndroidTVのホーム画面が表示されるのみとなります。

電源が入った状態でオンタイマーが作動してもチャンネルは切り替わりません。

テレビ画面を確認してオンタイマーを設定してください。

	テレビ画面から設定した場合	AndroidTV から設定した場合 (オンタイマー設定のみ可能)
予約設定時間に地上デジタル放送視聴をしている場合	<ul style="list-style-type: none"> <li>・オンタイマーのみ設定 オンタイマーは機能せず</li> <li>・日時指定予約のみ設定 日時指定予約内容が反映、視聴予約アナウンスあり</li> <li>・オンタイマーと日時指定予約の両方を設定 オンタイマーは機能せず / 日時指定予約内容が反映、視聴予約アナウンスあり</li> </ul>	<ul style="list-style-type: none"> <li>・オンタイマーのみ設定 オンタイマー機能なし</li> </ul>
予約設定時間にAndroidTVを視聴している場合	<ul style="list-style-type: none"> <li>・オンタイマーのみ設定 オンタイマーは機能せず</li> <li>・日時指定予約のみ 日時指定予約内容が反映、視聴予約アナウンスあり</li> <li>・オンタイマーと日時指定予約の両方を設定 オンタイマーは機能せず / 日時指定予約内容が反映、視聴予約アナウンスあり</li> </ul>	<ul style="list-style-type: none"> <li>・オンタイマーのみ設定 オンタイマー機能なし</li> </ul>
予約設定時間に電源が切れている場合	<ul style="list-style-type: none"> <li>・オンタイマーのみ設定 電源オン (AndroidTV が起動) / 地デジに切り替えるとオンタイマー設定内容が反映</li> <li>・日時指定予約のみ 手で電源オン (AndroidTV が起動) 後でも日時指定予約内容が反映、視聴予約アナウンスあり</li> <li>・オンタイマーと日時指定予約の両方を設定 (オンタイマー設定日時より日時指定予約の設定日時が未来または同刻の場合) オンタイマーが作動 (AndroidTV が起動) 後日時指定予約内容が反映、視聴予約アナウンスあり</li> <li>(オンタイマー設定日時より日時指定予約の設定日時が過去の場合) オンタイマーが作動 (AndroidTV が起動)、日時指定予約は機能せず</li> </ul>	<ul style="list-style-type: none"> <li>・オンタイマーのみ設定 電源オン (AndroidTV が起動) / 地デジに切り替えるとオンタイマー設定内容が反映</li> </ul>

使用方法について

・その他の機能

## オフタイマー

オフタイマーを設定すると、設定時間後に電源が切れます。

・リモコンの切タイマーボタンを押します。

・押すたびに「オフ」→「30分後」→「60分後」→「90分後」の設定ができます。

※残りの時間を確認したい時は切タイマーボタンを再度押すと、右下に残り時間が表示されます。

(確認した後は必ず戻るボタンを使用してください。)

※電源が切れる3分前になると、画面にメッセージが表示されます。

・オフタイマー表示中に切タイマーボタンを押すと、自動的に「オフ」になります。

・サブメニューボタン→オフタイマーからでも設定が可能です。

## サブメニュー

メニュー画面まで移動しなくてもかんたんな設定ができたり、表示している画面に応じたさまざまな設定が可能です。

番組視聴中にサブメニューボタンを押すとサブメニュー画面が表示されます。

- ・ **Ⓐ** **Ⓥ** で項目を選択し、決定ボタンを押します。
- ・ 設定の項目の上または下に **Ⓐ** **Ⓥ** などが表示されている場合は、**Ⓐ** または **Ⓥ** を押していくと、別のページが表示されます。

※ メニュー画面を表示したまま一定時間操作しないと、自動的にメニュー表示が消えます。

※ 戻るボタンを押すと、サブメニューが終了する場合と、一つ前のメニューに戻る場合があります。

入力切替がテレビの場合

サブメニュー	
オフタイマー	オフ
予約一覧	
チャンネル設定	
3桁入力選局	
視聴制限一時解除	
アンテナレベル	
枝番選局	
信号切替	
データ放送表示切	

### ●オフタイマー

オフタイマーを設定すると設定時間後に電源が切れます。(→P24 参照)

### ●予約一覧

視聴予約の一覧を表示します。視聴予約の消去(→P20 参照)

### ●チャンネル設定

受信できるチャンネルを設定します。(→P11 参照)

### ●3桁入力選局

数字ボタンで3桁のチャンネル番号を入力して選局します。

### ●視聴制限一時解除

視聴制限設定で設定した視聴制限を一時的に解除できます。(視聴制限設定のやり方→P32参照)

- ・ 視聴制限設定で設定したパスワードの入力が必要です。
- ・ 電源を切ると視聴制限は元に戻ります。

### ●アンテナレベル

視聴中のチャンネルの受信レベルを表示します。  
表示中に決定ボタンを押すと受信中のチャンネルの一覧が表示されます。

### ●枝番選局

視聴中の放送局の枝番選局ができます。

### ●信号切替

視聴中の番組の映像や音声を切り換えます。

### ●データ放送表示切

この項目が表示されている場合は、データ放送の表示を中止できます。

## 設定メニュー

- ・メニューボタンを押すと設定メニュー画面が表示されます。
  - ・**Ⓐ** **Ⓥ** で項目を選択し、決定ボタンを押すか、細かな調節は **⏪** **⏩** で行ってください。
  - ・戻るボタンを押すと一つ前のメニューに戻ります。
  - ・設定の項目の上または下に **Ⓐ** **Ⓥ** などが表示されている場合は、**Ⓐ** または **Ⓥ** を押していくと、次のページが表示されます。
- ※ メニュー画面を表示したまま一定の時間操作しないと、自動的にメニュー表示が消えます。

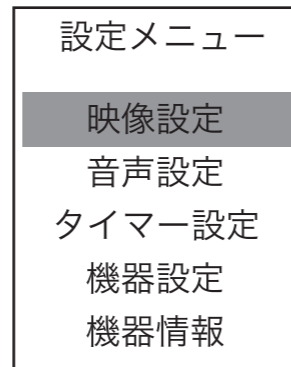

## 映像設定

映像をお好みの状態に調整できます。

- 1 リモコンのメニューボタンを押します。  
設定メニューの映像設定を選択します。

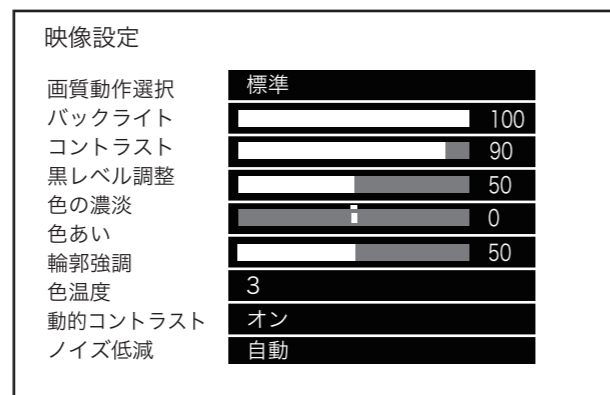

- 2 調整したい項目を **Ⓐ** **Ⓥ** で選択し決定ボタンを押します。  
モニターで操作する時は、メニューボタンを押してチャンネルボタンの「-」/「+」で項目を選択し、音量ボタン「+」または入力切替ボタンで決定します。  
音量ボタン「-」またはメニューボタンで一つ前に戻ります。

## ●画質動作選択

- |                            |   |
|----------------------------|---|
| < 鮮やか ><br>明るい室内に適した映像設定   | < 映画 ><br>映画などの暗い画面を見やすく、<br>部屋を暗くした時に適した映像設定 |
| < 標準 ><br>標準値の画質に基づいた映像設定  | < 映画プロ ><br>映画設定よりプロ仕様に調整された映像設定              |
| < 居間 ><br>落ち着いた見るのに適した映像設定 | < おこのみ ><br>お好みの映像設定                          |

## ●バックライト（画面の輝度調整）

暗く ⇄ 明るく

## ●コントラスト（映像の輝度比調整）

明暗の差が弱くぼんやり ⇄ 明暗の差が強くくっきり

## ●黒レベル調整（映像の黒い部分の明るさ調整）

暗く ⇄ 明るく

## ●色の濃淡（映像の色の濃淡調整）

薄く ⇄ 濃く

## ●色あい（映像の色あい調整）

赤っぽい色 ⇄ 緑っぽい色

## ●輪郭強調（映像の輪郭調整）

輪郭が弱くぼんやり ⇄ 輪郭が強くくっきり

## ●色温度（映像の白み調整）

暖色系 ⇄ 寒色系 1～5 で調整可能

## ●動的コントラスト（暗い画面で光量を小さくする調整）

オン / オフ

## ●ノイズ低減（映像の乱れを少なく調整）

自動・強・中・弱・オフ

## ●MPEGノイズ低減

強・中・弱・オフ

## ●高度な設定

「入」を選ぶと詳細調整が可能

入 / 切

## ●詳細調整

高度な設定で「入」を選ぶと調整が可能

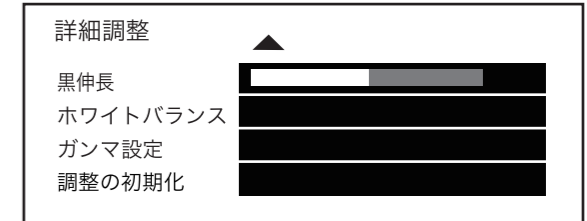

< 黒伸長 >  
ばらつきの多い黒レベルを一定に調整  
黒が浅く ⇄ 黒が深く 0～15 で調整可能

< ホワイトバランス >  
R(赤)G(緑)B(青)それぞれ選択した色の  
ゲインとカットオフを調整

< ガンマ設定 >  
映像の暗い部分と明るい部分のグラデー  
ション部のバランスを調整

< 調整の初期化 >  
詳細調整で変更した項目を初期化

※ 何も変更されていない時は調整の  
初期化はできません。

## ●シネマ設定（よりリアルに映画を楽しめる調整）

オン / オフ

## ●画面の設定

画面のサイズや位置などの調整

画面の設定	
画面サイズ切替	標準
オーバースキャン	オフ
両横ノイズカット	標準
垂直位置 / 大きさ	
4 : 3 映像設定	ジャスト

### ・画面サイズ切替

#### < 自動 >

自動で適した画面サイズを表示

#### < フル >

16 : 9 の映像がそのままのアスペクト比で表示

#### < ジャスト >

4 : 3 の映像を画面サイズに合わせて拡大表示

#### < ノーマル >

4 : 3 の映像をオリジナルのまま表示

#### < ズーム >

上下左右に黒帯のある映像を画面いっぱいに表示

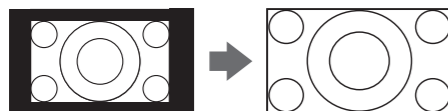

#### < サイドカットフル >

サイドカットした映像をフルで表示

#### < サイドカットジャスト >

サイドカットした映像の左右の拡大率を大きくして違和感のない映像に拡大

#### < サイドカットズーム >

サイドカットした映像を画面いっぱいに拡大

### ・オーバースキャン

映像の周辺部が映らないようカットする機能

### ・両横ノイズカット

画面両横に見られる映像ノイズを調整

### ・垂直位置 / 大きさ

画面の表示位置や大きさを調整

画面サイズ切替がノーマル、サイドカットフルの場合は調整が不可  
※映像の種類と画面サイズによっては調整できない場合があります。

Ⓐ Ⓧ で垂直位置を、⓪ Ⓡ で画面サイズを調整

### ・4 : 3 映像設定

4 : 3 映像の画面をノーマル、ジャストのどちらかに設定

## ●調整の初期化

映像モードで選択中の項目について、バックライト～MPEGノイズ低減で変更した項目を初期化

※何も変更されていない時は調整の初期化はできません。

- ・リモコンのメニューボタンを押します。
- ・設定メニューの映像設定→調整の初期化を選択します。
- ・確認画面が表示されたら「はい」を選んで決定ボタンを押します。

## 音声設定

音声をお好みの状態に調整できます。

- 1 リモコンのメニューボタンを押します。  
設定メニューの音声設定を選択し、調整していきます。

音声設定	
音声調整	標準
低音	0
高音	0
イコライザー	
バランス	0
サラウンド	オフ
音量自動調整	オフ
調整の初期化	

- 2 調整したい項目を Ⓐ Ⓧ で選択し決定ボタンを押します。  
モニターで操作する時は、メニューボタンを押してチャンネルボタンの「-」/「+」で項目を選択し、音量ボタン「+」または入力切替ボタンで決定します。  
音量ボタン「-」またはメニューボタンで一つ前に戻ります。

## ●音声調整

### < 標準 >

一般的な標準設定

### < 会話 >

人の声が聞き取りやすくなる設定

### < 音楽 >

音楽シーンに適した設定

### < おこのみ >

お好みの音質に調整した設定

## ●低音 (低音の調整)

弱く ⇄ 強く

## ●高音 (高音の調整)

弱く ⇄ 強く

## ●イコライザー (周波数帯域ごとに強・弱を調整)

音声調整をおこのみに設定した時のみ調整可能

強 / 弱

## ●バランス (左右の音声出力のバランスを調整)

⓪ を押すほど左側の音量出力が+、右がーに、Ⓡ を押すほど右側の音量出力が+左がーに調整



## ●サラウンド（ステレオ音声をサラウンドで再生する機能）

オン / オフ

## ●音量自動調整

オン / オフ

## ●調整の初期化

映像モードで選択中の項目について、低音～サラウンドで変更した項目を初期化

※ 何も変更されていない時は調整の初期化はできません。

- ・リモコンのメニューボタンを押します。
- ・設定メニューの「音声設定」>「調整の初期化」を選択します。
- ・確認画面が表示されたら「はい」を選んで決定ボタンを押します。

## タイマー設定

### ●日時指定予約

～P23 参照

### ●オンタイマー

～P23 参照

### ●無操作電源オフ

「入」 一定時間無操作でいると、自動的に電源が切れます。

「切」 設定がオフの状態です。

### ●無信号電源オフ

「入」 放送終了後など、番組が映らない状態になってから一定時間経過すると、自動的に電源が切れます。

「切」 設定がオフの状態です。

## 機器設定

初期設定やシステム設定などが可能です。

**1** リモコンのメニューボタンを押します。  
設定メニューの機器設定を選択し、決定ボタンを押します。

**2** 設定したい項目を **(A)** **(V)** で選択し決定ボタンを押します。  
モニターで操作する時は、メニューボタンを押してチャンネルボタンの「-」/「+」で項目を選択し、音量ボタン「+」または入力切替ボタンで決定します。  
音量ボタン「-」またはメニューボタンで一つ前に戻ります。

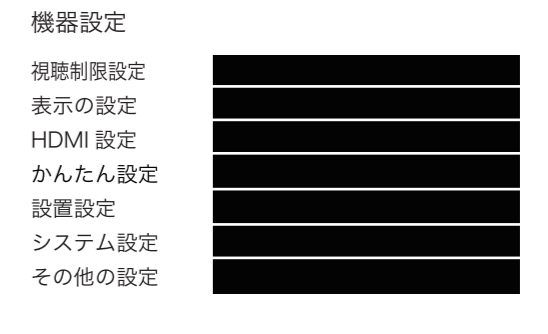

## ●視聴制限設定

デジタル放送では番組ごとに視聴年齢が設定されている場合があります。視聴を制限したい番組に視聴用の暗証番号を設定することができます。

< 暗証番号を設定する >

- ・視聴制限設定を選択し、決定ボタンを押します。
- ・数字ボタンで暗証番号を入力します。  
※初めて使用する際は新しい暗証番号を入力します。
- ・**(A)** **(V)** で年齢を選択し、決定ボタンを押します。  
※年齢は4才～19才、無制限の中から設定できます。

< 暗証番号を変更する >

- ・視聴制限設定画面で暗証番号設定を選び、決定ボタンを押します。  
※初めて使用する際は新しい暗証番号を入力します。
- ・数字ボタンで新しく設定する暗証番号を入力します。
- ・確認のため、暗証番号をもう一度入力します。

< 暗証番号を削除する >

- ・視聴制限設定画面で暗証番号削除を選び、決定ボタンを押します。
- ・**(←)** **(→)** で「はい」を選び、決定ボタンを押します。

## ●表示の設定

### < 字幕の設定 >

～P22 参照

### < タイトル表示 >

オン / オフ 画面表示ボタンを押した時に番組タイトルを表示する設定

### < 時計表示 >

オン / オフ 画面左下に時計を表示する設定

## ●HDMI設定

### < 電源入連動 >

オン / オフ HDMI で接続した連動機器の電源を入れた時に本機も自動的に電源が入る設定

### < 電源切連動 >

オン / オフ 本機の電源を切った時に連動機器の電源が自動的に切れる設定

### < 自動切 >

オン / オフ HDMI での操作が終わると連動機器の電源だけが自動的に切れる設定

### < レコーダー設定 >

通常 / 拡大 HDMI 接続したレコーダーを操作する時に設定

## ●かんたん設定

引っ越しなどお住まいの地域が変わった時は再度チャンネル設定を行ってください。(→P11)

※手動で設定する時は、次の設置設定でそれぞれの項目を設定してください。

## ●設置設定

### < 受信対象設定 >

使う / 使わない BS と CS を使用する設定

### < チャンネル設定 >

地上デジタル / BS / CS 引っ越しをした場合などにこのメニューからチャンネルを設定します。

- ・状況に応じて初期スキャンか再スキャンを選択します。
- ・購入後初めて設定する場合や違う地域に引っ越した場合は初期スキャンを選択します。
- ・現在の内容がクリアされ自動的に受信できるチャンネルをスキャンします。
- ・受信できる放送局が増えた場合は再スキャンを選択します。
- ・再スキャンすると新たな放送局が追加されます。
- ・マニュアルを選択するかスキャン後の画面で緑ボタン(入換)を押すと、チャンネル番号の変更ができます。

### あらかじめ振り分けられているリモコンのチャンネル番号を変更する場合

- ・緑ボタンを押して変更したいチャンネル名を選択し、決定ボタンを押します。
- ・変更先のリモコン番号に移動します。
- ・戻るボタンを押して確定します。

### < 地域設定 >

県域設定 (A)(V) で県域を選択し、決定ボタンを押します。

郵便番号 数字ボタンで郵便番号を入力し、決定ボタンを押します。  
※0は(100)ボタンで入力します。

### < 受信設定 >

- ・デジタル放送と BS / CS 放送のどちらか設定する方を選択します。
  - ・視聴中のチャンネルの受信レベルが表示されます。
- ※アンテナの方向を調整する場合は、表示される受信レベルを見て調整してください。  
※物理チャンネルは実際に受信する周波数を表す番号です。この設定は変更しないでください。

### < 高速起動 >

入 / 切 電源を入れた時に画面が表示されるまでの時間を高速にする設定  
※入に設定すると待機消費電力は増加します。

### < B-CAS テスト >



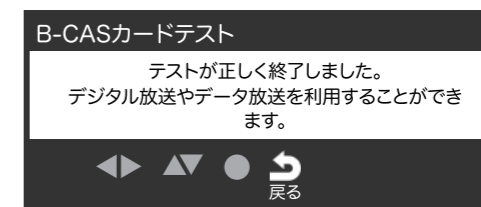

本機にセットされている miniB-CAS カードの状態をテストします。  
正常な場合は下記の画面が表示されます。



## ●システム設定

### < 設定情報リセット >

本機の廃棄を目的にすべての設定情報を削除します。  
※視聴制限設定の暗証番号は消去されませんので事前に暗証番号を削除してください。(→32P)









- ・   でシステム設定 > 設定情報リセットを選択しボタンを押します。
- ・   で「はい」を選択し決定ボタンを押します。



※ 初期化を行うと、初期化前の状態に復元することはできません。

### < 放送メール >

放送メールには「放送局からのお知らせ」と「本機に関するお知らせ」があります。  
未読のお知らせがあると、画面表示ボタンを押した際に「お知らせアイコン」が表示されます。

- ・   でシステム設定 > 放送メールを選択します。
- ・   で「はい」を選択し決定ボタンを押します。
- ・   で「放送局からのお知らせ」「本機に関するお知らせ」のどちらかを選択し決定ボタンを押します。
- ・   で読みたい放送メールを選択します。

#### 放送局からのお知らせ

地上デジタル、BS デジタルと 110 度 CS デジタルは合わせて 24 通まで記憶されます。  
(放送局の運用によってはそれよりも少ない場合もあります)

#### 本機に関するお知らせ

既読の古いものから順に削除される場合があります。

※記憶できる数を超えて受信した場合は古いものから順に削除されます。

### < B-CAS 情報 >

B-CAS カードの識別番号などを表示します。

### < CS ボード >

110 度 CS デジタル放送からの視聴者に向けたお知らせを各 50 通まで表示されます。

### < ライセンス情報 >

本機のライセンス情報を表示します。

### < ソフト情報表示 >

ソフト情報を表示します。

### < ルート証明書 >

ルート証明書を表示します。

※ルート証明書は地上デジタル放送の双方向サービスで、本機と接続するサーバーの認証をする際に使用されます。

## ●その他の設定

### < 文字入力設定 >

入力方法 リモコンのボタンか画面に表示されるキーボードで入力するかを選択します。

変換方式 通常方式か予測方式かを選択します。

### < 選局対象 >

設定チャンネル チャンネル設定で設定したチャンネルのみ表示

テレビのみ 独立データ放送を除くテレビ放送のみ表示

全チャンネル 放送されているすべてのチャンネルを表示

## 機器情報

### < ID 表示 >

本機の ID 情報などを確認することができます。

# AndroidTVについて

## ホーム画面



※最新(2023年時点)にアップデートした画面です。

### ①Googleアシスタント

音声入力、もしくはキーボード入力でコンテンツを検索できます。  
リモコンの音声入力からでも検索が可能です。(🗣️ ボタンを押して音声入力)

### ②AndroidTV設定

AndroidTVの各種設定が可能です。(→38P参照)

### ③時刻表示

現在時刻が表示されます。

### ④アプリケーション

インストールされたアプリケーションが表示されます。  
※アプリの追加や削除、表示順の変更が可能です。

### ⑤カスタマイズ表示

カスタマイズされたアプリが表示されます。

#### ※ホーム画面アップデート方法

GooglePlayストア > Googleアカウント > アップデートを選択し、更新してください。  
更新が完了したら電源を切り、しばらくしてから再度電源を入れてください。

## 設定



### ①ネットワークとインターネット

Wi-Fiネットワークの変更や追加、削除が行えます。(→39P参照)

### ②アカウントとログイン

ログイン中のアカウントを表示します。アカウントの変更や追加、削除が行えます。(→39P参照)

### ③アプリ

登録されているアプリケーションや権限を確認できます。

### ④デバイス設定

端末の詳細設定が可能です。(→40P参照)

### ⑤TV settings

ディスプレイやオーディオの設定が可能です。

### ⑥リモコンとアクセサリ

Bluetoothデバイスやリモコンをペアリングできます。(→44P参照)

※Amazon、Prime Videoおよび関連する全ての商標はAmazon.com, inc.またはその関連会社の商標です。※Netflixは、Netflix, Inc.の登録商標です。  
※YouTube™およびYouTubeロゴ、Android はGoogle LLC の商標または登録商標です。YouTube and the YouTube logo, Android are trademarks of Google LLC

## ・ネットワークとインターネット

### <Wi-Fi>

- ・オン / オフに設定が可能です。パスワードが登録されていないネットワークを選択すると、登録画面が表示されます。

※接続している Wi-Fi を削除したい時は、削除したいネットワークを選択し「ネットワークから切断」を選択します。

- ・クイック接続  
QR コードをスキャンして接続ができます。  
画面の指示に従って操作してください。
- ・新しいネットワークを追加  
ネットワークの名前>パスワードを入力し、ネットワークを登録します。
- ・常にスキャン  
オン / オフに設定が可能です。

## ・アカウントとログイン

### <Google アカウント設定方法（Google アカウントをお持ちの場合）>

1. 「アカウントを追加」>「ログイン」を選択します。
2. キーボードが画面下部に表示されます。「メールアドレスまたは電話番号」欄に、お持ちの Google アカウントのメールアドレスを入力します。
3. 入力後、キーボード内の「→」を選択します。
4. パスワードを入力し、キーボード内の「→」を選択します。

### <Google アカウント設定方法（Google アカウントをお持ちでない場合）>

1. 「アカウントを追加」>「ログイン」を選択します。
2. キーボードが画面下部に表示されます。戻るボタンで表示されているキーボードを消し、画面下部にある「アカウントを作成」を選択します。
3. 名前の「姓」「名」を入力します。
4. 生年月日と性別を入力します。
5. メールアドレスを作成します。（※自動で作成されたものか自分で作成するかを選択）
6. パスワードを設定します。半角英字、数字、記号を組み合わせた 8 文字以上で、お好きなパスワードを入力してください。※適切なパスワードでない場合、エラーメッセージが表示されます。
7. 「電話番号（任意）」を入力してください。
8. 「プライバシー ポリシーと利用規約」の確認が完了したら画面を下までスクロールし「同意する」を選択します。
9. しばらく経過すると Google アカウントの作成が完了し、アカウント画面に戻ります。

### <アカウントの削除>

削除したいアカウントを選択し「アカウントの削除」を選択します。

### <アカウントの切り替え>

GooglePlay ストア > Google アカウントから切り替えたいアカウントを選択します。

## ・アプリ

ダウンロード済みアプリケーションの詳細を確認したり、アプリごとに個別の設定が可能です。

## ・デバイス設定

### <デバイス情報>

- ・システムアップデート  
ソフトウェアのアップデートをします。
- ・デバイス名  
本製品の端末名の表示・変更が可能です。
- ・出荷時設定にリセット  
出荷時の設定にリセットします。  
※一度リセットするとリセット前の設定に戻せません。  
※リセット前にアップデートした情報も失われます。（再度アップデートしてください。）
- ・ステータス  
端末情報を表示します。
- ・法的情報  
規約やライセンス情報を表示します。
- ・モデル  
本製品のモデル名を表示します。
- ・Firmware version  
本製品のソフトウェアバージョンです。
- ・Android TV の OS バージョン  
本製品のバージョンを表示します。
- ・Android TV の OS セキュリティパッチレベル  
安全性を向上するための更新日を表示します。
- ・カーネルバージョン  
AndroidOS のコアバージョンを表示します。
- ・Android TV の OS ビルド  
ビルドの更新情報を表示します。

### <日付と時刻>

- ・日付と時刻の自動設定  
「ネットワークから提供された時刻を使用する」：ネットワーク経由で日付や時刻が取得されます。  
「OFF」：手動で日付、時刻の設定が可能です。
- ・タイムゾーンの設定  
「日本標準時」を選択してください。
- ・24 時間表示の使用  
時刻を 24 時間表示か 12 時間表示のどちらかを選択できます。

### <言語>

本製品の言語の設定や変更が可能です。

### <キーボード>

キーボードの設定が可能です。※初期設定は「Gboard」です。



## <ユーザー補助>

- ①字幕  
言語、文字サイズ、字幕スタイルの設定が可能です。  
ディスプレイオンで表示サンプルの確認ができます。
- ②高コントラストテキスト  
オン/オフに設定が可能です。
- ③テキスト読み上げ  
・ Google の音声サービス  
  
・ エンジンの設定  
音声サービスの言語の設定や音声データのインストールが可能です。  
  
・ 音声の速度  
テキストの読み上げ速度の設定が可能です。  
  
・ サンプルを再生  
音声合成のサンプル音声を再生できます。  
  
・ デフォルトの言語のステータス  
選択した言語のサポート状況が表示されます。

- ④ユーザー補助のショートカット  
オン/オフに設定が可能です。  
  
・ ショートカットサービス  
TalkBack/ スイッチアクセスに設定が可能です。  
  
※ショートカットがオンの場合「戻る」ボタンと「下」ボタンを同時に3秒間押しすと、ユーザー補助機能が起動します。
- ⑤TalkBack  
音声フィードバックの設定が可能です。  
設定項目で TalkBack の詳細設定が可能です。
- ⑥スイッチアクセス  
有効にする/しないでスイッチを使用する項目選択が可能です。  
外付けスイッチなどの接続設定ができ、設定項目でスイッチアクセスの詳細の設定が可能です。

## <再起動>

本製品の再起動が可能です。

## •TV settings

※メーカーセッティング用のため設定変更を行わないでください。  
設定変更に伴うエラーが発生した場合、保証対象外となることがあります。

## •リモコンとアクセサリ

Bluetoothデバイスをペアリングします。

- 1 「アクセサリを追加」を選択します。
- 2 接続したいデバイスをペア設定モードにし、本製品の近くに置いてください。  
※全てのBluetooth機器の接続を保証するものではありません。
- 3 接続機器が見つかり画面に機器名が表示されます。  
機器名を確認して決定ボタンを押し、接続します。

### リモコンとアクセサリ

Bluetooth アイコン  
アクセサリを追加

Bluetooth アイコン  
○○○○○○○○

接続機器名

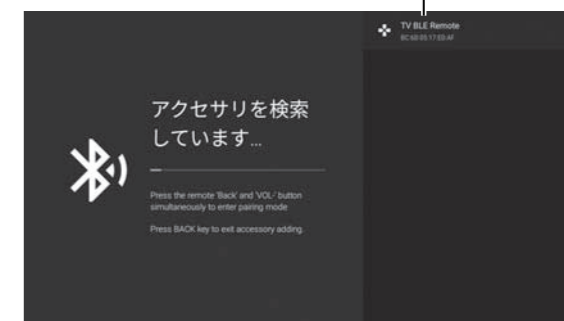

## <ペアリング済みの機器情報の確認>

ペアリング済み機器の表示名の変更やペアの解除が可能です。

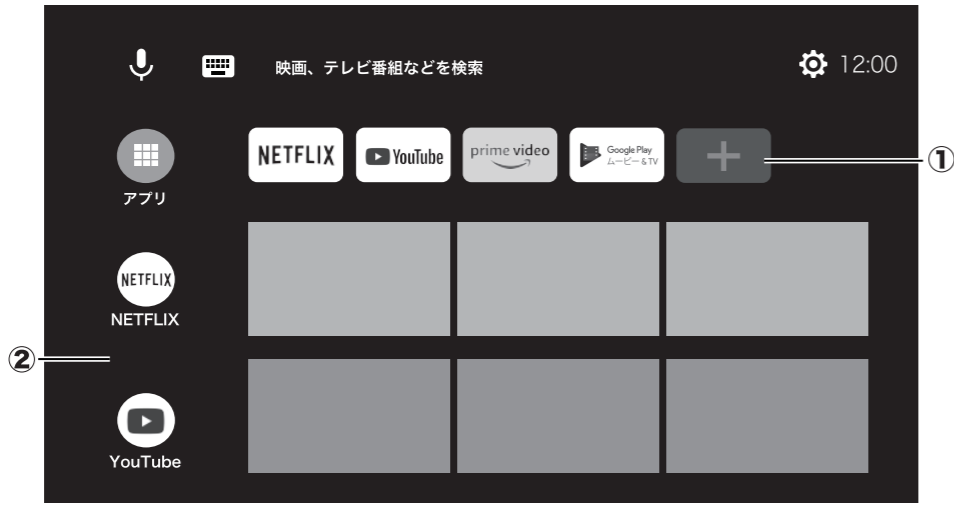

## お気に入りアプリの表示

### < ホーム画面への追加 >

1. ホーム画面の ①「+」を選択します。
2. ダウンロード済みアプリの一覧からホーム画面に表示したいアプリケーションを選択すると、ホーム画面に追加されます。

### < ホーム画面からの削除 >

1. ホーム画面のアプリ一覧よりアプリを選び、リモコンの一時停止 / 再生ボタンを長押しします。
  2. 「お気に入りから削除」を選択します。
- ※ホーム画面から削除したアプリは①「+」から、再度ホーム画面に追加することができます。

## チャンネルのカスタマイズ

### < チャンネルのカスタマイズ >

1. ホーム画面の最下部にある「チャンネルをカスタマイズ」を選択し、決定ボタンを押します。
2. 変更したいチャンネルを選び、リモコンの決定ボタンを押すことで有効 / 無効に切り換わります。

### < チャンネルの移動、削除 >

1. ホーム画面にある ②「アプリアイコン」を選ぶとアイコンの左側に「< マーク」が表示されます。
  2. リモコンの ⊙ ボタンを一回押すと「移動マーク」が選択された状態になるので決定ボタンを押して ⊕ ⊖ でチャンネルを移動します。⊙ ボタンを二回押すと「削除マーク」が選択された状態になるので決定ボタンを押してカスタマイズからチャンネルを削除します。
- ※削除したチャンネルは、「チャンネルをカスタマイズ」から再度追加することができます。

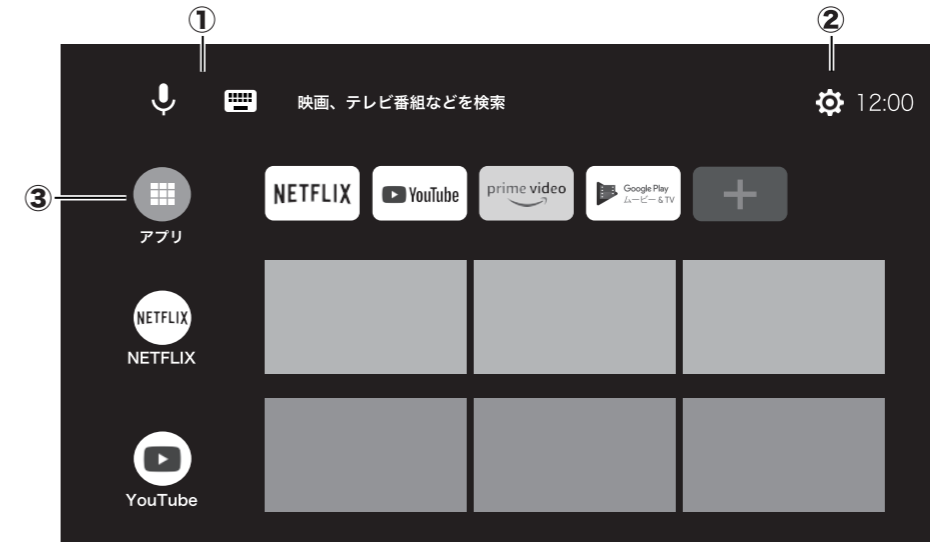

## アプリのダウンロードと削除

### < ダウンロード >

1. ホーム画面 ③「アプリ」のアイコンを選択し、「GooglePlay ストア」または「他のアプリを見る」を選択します。
2. ブラウジングまたは検索機能を使用してアプリやゲームを探します。  
※GooglePlay ストアアプリをダウンロードしていない場合は、GooglePlay ストアアプリを検索してダウンロードしてください。

ブラウジング：興味のあるカテゴリからお好みのアプリを探します。  
検索：画面上部の①「検索アイコン」よりアプリを探します。

3. ダウンロードするアプリやゲームが見つければ、アプリごとに表示される手順に沿って、アプリのインストールまたは購入をおこないます。

### < 削除 >

1. ホーム画面 ②「設定」>「アプリ」を選択します。
  2. 「アプリを全て表示」から、削除するアプリを選択します。
  3. 「アンインストール」>「OK」を選択します。
- ※システム上重要なアプリも表示されるので誤って削除しないようにご注意ください。

## ミラーリング機能

※端末によりミラーリング機能が使用できない場合があります。

ミラーリングアプリを使用し、スマートフォンの画面や写真をテレビに映し出すことができます。  
※お好みのミラーリングアプリをご使用ください。

例：EZCast Homeアプリでミラーリング機能を使用する ※予告なく仕様変更されることがあります。

1. EZCast Homeアプリを選択し、画面の指示に従いスマートフォンを操作します。  
「このデバイスの位置情報へのアクセスを「EZCast Home」に許可しますか?」と画面に表示されます。
2. 「許可する」を選択するとテレビにスマホ画面を共有できます。
3. リモコンの戻るボタンを押すとホーム画面に戻ります。



## 故障かな?と思ったら

使用中に異常が生じた場合は、修理を依頼される前に本書をよくお読みのうえ、以下の点を確認してください。



### 警告

ご自身で分解・修理・改造をしないでください。

状態	原因	処置
画面上に赤や青、緑に点灯したままの点や点灯しない黒点がある	液晶パネルは非常に精密な技術で作られていますが、ごくわずかの画素欠けや常時点灯画素が出現する場合があります。	故障ではありません。
本体から「ピシッ」というきしみ音がする	室温や湿度の変化で本体が伸縮する時に発生する音です。画面や音声などに異常がなければ問題ありません。	
内部から「カチッ」という音がする	電源が待機状態の時に番組情報等を取得します。このときに、内部から「カチッ」という動作音が聞こえることがあります。	
電源が入らない	・電源プラグがコンセントに確実に差し込まれていない ・ブレーカーが「切」になったままになっている	
リモコンが操作できない	リモコンを本機のリモコン受光部に向けていない	リモコン受光部に強い光を当てないでください。
	乾電池が消耗している	新しい乾電池に交換してください。(→P9)
	乾電池の極性(⊕ ⊖)が逆になっている	正しく入れ直してください。(→P9)
突然電源が切れた	本機とリモコンの接続ができていない	「リモコンの操作ができない時は」を確認してください。(→P10)
	オフタイマーを設定していた	オフタイマーの設定を確認してください。(→P23)
テレビの映像がきちんと出ない	操作しない状態や信号を受信しない状態が長く続いている	タイマー設定の無操作電源オフや無信号電源オフの設定を確認してください。(→P31)
	アンテナケーブルが正しく接続されていない	販売店、取付工事店にご相談ください。
	明るさが正しく調整されていない	バックライトやコントラストを調整してください。(→P28)

状態	原因	処置
映像も音声も出ない	電源が入っていない	電源を入れてください。
	入力切替が合っていない	リモコンの入力切替ボタンで入力を切り換えてください。(→P6)
・映りが悪い ・映像や音声にノイズが入る ・映像や音声が途切れる ・映像が止まったり、コマ送りになる ・映像や音声がぶれる	・アンテナケーブルが正しく接続されていない ・アンテナの向きが風や振動によって変わっている	販売店、取付工事店にご相談ください。
	アンテナケーブルが劣化している	
	天候による電波の減衰や、強風などでアンテナが揺れている	雷雨や豪雨、アンテナへの積雪などで受信状態が悪くなり、一時的に映像や音声が進んだり、受信できなくなったりする場合があります。天候の回復を待ってから再度お試しください。
・色合いが悪い、薄い ・画面が暗い	色の濃さ、色合い、明るさが正しく調整されていない	色の濃さや色あい、バックライトやコントラストを調整してください。(→P28)
テレビや外部スピーカーから音が出ない	音量が最小または「消音」状態になっている	音量ボタンや消音ボタンで音量を調整してください。
	音声出力切替が正しい位置になっていない	(取り付け前の場合) 音声出力スイッチを正しい位置にセットしてください。(→P10) (取り付け後の場合) 販売店、取付工事店にご相談ください。
テレビ放送が受信できない	miniB-CASカードが正しく挿入されていない	付属のminiB-CASカードの挿入方向を確認して、カチッと音がするまで挿入してください。  (取り付け前の場合) 他のB-CASカードを使用した場合、うまく受信できないことがあります。必ず本機に付属のminiB-CASカードを使用してください。 (取り付け後の場合) 販売店、取付工事店にご相談ください。
110度CSデジタル放送が受信できない	110度CSデジタル放送に対応したアンテナやケーブルが使われていない	(取り付け前の場合) 110度CSデジタル放送に対応したアンテナやケーブルを使用してください。 (取り付け後の場合) 販売店、取付工事店にご相談ください。
引っ越ししたら地上デジタル放送が受信できなくなった	地域によって放送局のチャンネルが変わる	設置設定のチャンネル設定をやり直してください。(→P11)
・番組表が表示されない ・表示されるチャンネルが少ない	お買い上げ時、または電源を切った状態が長時間続いた時は、番組表の表示に時間がかかる場合がある	電源を入れてしばらくすると表示されます。
Android画面の動きが重い	ストレージの容量オーバーになっている	アプリの削除を行いストレージの容量を減らしてください。
Android画面が動かない	Android機能動作にエラーが生じている	電源を切り5分程度おいてから再度電源を入れてください。

## リセットについて

<テレビ本体>

すべての設定情報を削除したい時はシステム設定の項目を(→35P)参照してください。  
※視聴制限設定の暗証番号は消去されませんので事前に視聴制限設定(→32P)で暗証番号を削除してください。

上記のリセット方法でも不具合が解決されない場合

- ・入力切替を押し、数字ボタンで「2580」を入力します。
- ・Factory Mode Main Menu 画面が表示されるので、「Shipping Reset」項目を選択します。
- ・「Yes」を選択します。

 ※ 他の項目を選択しないでください。

Factory Mode Main Menu	
Model ID	22hk17j
Channel Preset	1CH
Serial switch	off
Test Patterns	
Color Temperature	
Factory Settings Reset	
Shipping Reset	

<AndroidTV>

AndroidTV 内の設定情報を削除したい時はデバイス設定のデバイス情報(→40P)を参照してください。

 ※ 初期化を行うと、初期化前の状態に復元することはできません。

## お手入れについて

本体の汚れは乾いたやわらかい布で拭いてください。  
汚れがひどい時は水を含ませた布をよく絞って拭き取り、乾拭きしてください。

 ※ お手入れは、必ず屋内開閉器(ブレーカー)を「切」にしてから行ってください。  
※お手入れの際に、たわしや先のとがった金属などを使用しないでください。  
※画面を強く押ししたり、こすったりしないでください。

## 製品の廃棄について

- ・本製品を廃棄する場合は必ずお買い上げの販売店または取付工事店にご相談ください。取り外しには電気工事士の資格が必要となるため、お客様による工事はおやめください。
- ・本製品を廃棄処分する場合や他人に譲渡する場合、設定をお買い上げ時の状態に戻し、個人情報の消去を行ってください。取扱説明書の「リセットについて」(→49P)をご覧ください。設定を工場出荷状態に戻してから廃棄してください。
- ・miniB-CAS(ビーキャス)カードの登録廃止、登録名義変更などについては(株)ビーエスコンディショナルアクセスシステムズにお問い合わせください。(カスタマーセンター TEL:0570-000-250)
- ・本製品は建築物に組み込むことができるように設計された液晶テレビのため、家電リサイクル法の対象ではありません。

## 保証とアフターサービス

### ●保証書

お買い上げの際に、所定の事項が記入されている保証書をお買い上げの販売店または施工業者より必ずお受け取りください。保証書がないと保証期間内でも保証対象外となりますので、大切に保管してください。

### ●保証期間

保証期間は保証書に記載されています。保証期間内に不具合が発生した場合は、保証規定にしたがって対応いたします。

### ●補修用性能部品の保有期間について

この製品の補修用性能部品は製造終了後、8年間保有しています。補修用性能部品とは、その製品の機能を維持するために必要な部品のことです。

### ●保証期間終了後の不具合について

お買い上げの販売店または取付工事店にご相談ください。

### ●アフターサービスについて

ご不明な点はお買い上げの販売店またはmirarelカスタマーセンターにお問い合わせください。

<mirarelカスタマーセンター> info@mirarel.jp

# 仕様

型番	16MBTW	
品名	ミラレル 16V 型浴室テレビ	
電源	AC100V 50/60Hz	
消費電力	17W (待機時約 1.8W)	
区分名	b	
年間消費電力	45kWh/年	
液晶パネル	画面サイズ	16V 型 (幅 35.1 × 高さ 20.6 / 対角 39.4cm)
	画素数	横 1920 × 縦 1080
	視野角	上下左右 各約 80°
	輝度	200 cd/m2
	コントラスト比	3000 : 1
	使用光源	LED
実用音声出力	3W + 3W	
外部スピーカー出力	3W+3W (1kHz、8Ω)	
受信可能放送	地上デジタル放送 (ISDB-T, 90 ~ 767MHz)	
	BS/110 度 CS デジタル (ISDB-S, 950 ~ 2150MHz)	
入出力端子	アンテナ入力	地上デジタル・BS/CS-IF 75 Ω 不平衡 F 型コネクター
	Bluetooth	4.2/5.0
	Wi-Fi	2.4GHz/5.0GHz 802.11 a/b/g/n/ac
リモコン	電源: DC3V (単 4 形乾電池 2 個使用)	
製品寸法 (約)	モニター	幅 391mm × 奥行 36mm × 高さ 284.5mm
	AC アダプター	幅 55mm × 奥行 112mm × 高さ 32mm
	リモコン	幅 50mm × 奥行 198mm × 高さ 22mm
製品重量 (約)	モニター	2.1 kg (据付板含まず)
	AC アダプター	400g
	リモコン	100g (電池含まず)
使用環境	温度範囲	+0 ~ +45°C
	湿度範囲	10 ~ 90% RH (ただし結露なきこと +40°C / 90%RH 最大)
保存環境	温度範囲	-20 ~ +60°C
	湿度範囲	5 ~ 90% RH (ただし結露なきこと +40°C / 90%RH 最大)
防水仕様	モニター	JIS IPX5 相当
	リモコン	JIS IPX7 相当
セット内容	モニター、フロントカバー (モニター用)、AC アダプター、電源接続ケーブル、リモコン、B-CAS カード、単 4 形乾電池 (リモコン用) 2 本、リモコンホルダー、両面テープ (リモコンホルダー用)、リモコンホルダー用ネジ、アンテナケーブル 4m×2 本、据付板、モニター固定ネジ、据付板取付けネジ、取扱説明書 (保証書付)、工事説明書	

こんなときは

仕様

# ミラレル16V型浴室テレビ16MBTW 保証書

保証内容をよくお読みの上、本書を大切に保管してください。保証内容の詳細については、保証書をご覧ください。

型番	16MBTW		お買い上げ日	年 月 日	保証期間(本体のみ)	1年
			※お買い上げ日またはお引渡日を記入してください。			
シリアルNO.	16MBTW					※16MBTW から始まる 15~16 桁の番号を記入してください。
B-CASカードNO.						※B-CAS カード ID ナンバーのシールを記入してください。
購入者様	住所	〒				☎
	氏名	様				
販売店	住所	〒				☎
	店名					

※1つでも記載が無い場合は無効となります。必ず全ての欄にご記入ください。※本書は再発行いたしません。汚損や紛失がないよう大切に保管してください。

こんなときは

保証書

## mirarelメーカー保証について

本書は保証期間内に取扱説明書、本体およびケーブルに貼付されたシールの内容にしたがって正しくご使用されたもとで故障や不具合が生じた場合において、保証規約にしたがって修理またはそれに変わる対応をお約束するものです。保証期間内に故障や不具合が発生した場合は、本書に記載のある販売店にご連絡ください。

## mirarelメーカー保証の期間

【保証期間】本保証が効力を有する期間は本製品の購入日(引渡日)から始まり、保証書に記載されている期間が経過した日に終了します。

## mirareimeiメーカー保証対象商品

mirarel浴室テレビ 16MBTシリーズ

## 保証対象外となる主な内容

- ・誤った使い方や不当な分解・改造等により生じた故障・損傷
- ・アウトレット品やオークションなど正規販売店以外で購入または取得された場合。
- ・mirarelメーカー保証の対象外となる事例に該当する加工、改造、修理を行った場合、天災地変等の外部要因に起因する故障。
- ・本書の提示が伴わない場合
- ・本保証書に必要な記載がなされていない、記載内容に改ざんが認められる等の場合。
- ・使用による変色・変形・キズ・汚れ、保管中の不備による損傷
- ・消耗部品の交換等

- 保証期間中に本保証加入者の情報に変更があった場合は速やかにご連絡ください。変更の申し出がなされない場合は本保証が適用されないことがあります。
- 正規販売店以外から購入された製品には本保証は適用されません。
- 本書は日本国内でのみ有効となります。

保証期間内に本製品に故障が生じた場合は、お手元に本保証書をご準備のうえ、販売店またはmirarelカスタマーセンターまでご連絡ください。ご連絡時にお客様の氏名、住所、連絡先、本保証書記載のシリアルナンバー、B-CASカードナンバー等を確認させていただきます。(B-CASカードナンバーの確認方法→35P)

mirarel® 洋也株式会社

本社:〒541-0053 大阪市中央区本町3-5-5 セントピア御堂筋本町ビル6F  
 <mirarelカスタマーセンター> info@mirarel.jp